

Anschlagpunkte

Edition 01 // DE

Professionelle Lösungen
für jede Konstruktion





INHALTSVERZEICHNIS

RUD-Gruppe / Einführung / Technische Informationen / Anschlagpunkte

	Seite
Übersicht – Anschlagpunkte	03
Tradition in Dynamic Innovation	04
ICE-Bolt / RUD-ID-System®	06
Bad Points / Good Points	08
Auswahlmatrix – Produktmerkmale	10
Einsatzbeispiele / Anschlagpunkte – schraubbar	14
Tragfähigkeitstabelle / Anschlagpunkte – schraubbar	16

ANSCHLAGPUNKTE SCHRAUBBAR



ICE-LBG-SR	ICE-Lastbock-Gewinde-SUPER ROTATION®	30
VWBG / VWBG-V	VIP-Wirbelbock-Gewinde / VIP-Wirbelbock-Gewinde-Vario	36
PP-S / PP-B / PP-VIP	PowerPoint®-Star / -Ösenanschluss / -VIP Kettenanschluss	42
WBPG	Wirbelbock-Platte-Gewinde	48
VLBG-PLUS / LBG-RS	VIP-Lastbock-Gewinde-PLUS / Lastbock-Gewinde-rostfrei	50
VRS	Vario-Ringschraube „STARPOINT“	56
VRM	Vario-Ringmutter „STARPOINT“	62
INOX-STAR	Allseitig belastbare, rostfreie Ringschraube	64
RBG / VRBG	Ringbock-Gewinde / VIP-Ringbock-Gewinde	66
T-FRB / B-FRB (FLARIBO)	Flansch-Ringbock-Kopfflansch / Flansch-Ringbock-Fußflansch	68
VABH-B / VCGH-G	VIP-Anbauhaken-schraubbar	70
B-ABA	Allseitig belastbarer Anschlagpunkt	72
RS / RM	Ringschraube / Ringmutter	74

Einsatzbeispiele / Anschlagpunkte – schweißbar	80
Tragfähigkeitstabelle / Anschlagpunkte – schweißbar	82

ANSCHLAGPUNKTE SCHWEISSBAR



WPP-S / WPP-B / WPP-VIP	PowerPoint®-Star / -Ösenanschluss / -VIP Kettenanschluss	90
ABA	Allseitig belastbarer Anschweißpunkt	94
VRBS-FIX / VRBK-FIX	VIP-Ringbock-schweißbar-FIX / VIP-Ringbock-Kante-FIX	96
VRBS	VIP-Ringbock-schweißbar	100
VLBS / VLBS-U-LT / LBS-RS	VIP-Lastbock-schweißbar	102
VABH-W / VCGH-S	VIP-Anschweißhaken	106

ÜBERSICHT

Heben – schraubbar / Heben – schweißbar



SCHRAUBBAR

RUD-Anschlagpunkte / M6 – M150 / WLL 0,1t – 250t

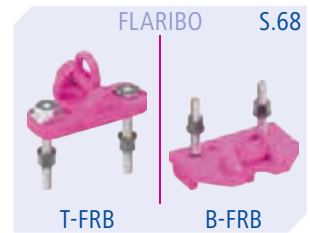
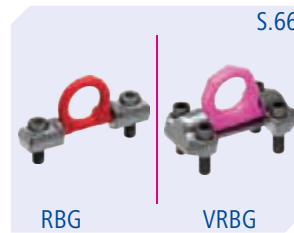

SCHWEISSBAR

RUD-Anschweißpunkte / WLL 0,63t – 100t





TRADITION IN ...

Unser Leitgedanke und was uns antreibt

Als international agierender Familienkonzern bieten wir zukunftsweisende Problemlösungen mit Kettensystemen und Bauteilen für vielfältigste Einsatzgebiete.

In der Hebeteknik und Ladungssicherung bürgen seit über 35 Jahren RUD-Anschlagpunkte für höchste Qualität, Ergonomie und Sicherheit.

Über 700 verschiedene, geprüfte, schraubbare und schweißbare Anschlagpunktevarianten in Lastbereichen bis 250 t erfüllen in Verbindung mit der einzigartigen Anwendungsvielfalt unserer ICE- und VIP-Kettensystemen höchste Anforderungen in allen Einsatzbereichen.



Unser stetiges Streben nach innovativen Produktdesigns, gepaart mit höchsten Standards in Fertigungstechnologie und Qualitätsmanagement sind weltweit anerkannte Benchmarks.

Unsere hochqualifizierten Mitarbeiter sind immer neugierig auf Aufgabenstellungen unserer heutigen und zukünftigen Kunden, denn der Antrieb für all ihr Tun liegt darin, mit unseren Lösungen Mehrwerte zu schaffen.



DYNAMIC INNOVATION



● Produktionseinheiten
(mit Vertriebsaktivität)

● Vertriebsseinheiten
(mit Produktionsaktivität)

Kundennähe ist uns extrem wichtig, deshalb arbeitet unser Vertriebsteam täglich daran, unser weltweites Vertriebs- und Servicenetz auszubauen.

Weltweit verfügbare Beratungskompetenz und Produktverfügbarkeit wird über eine Vielzahl von RUD-Tochterunternehmen, Beteiligungsgesellschaften und

RUD-Fachhandelspartnern gewährleistet.

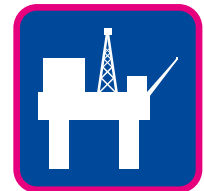
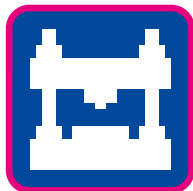
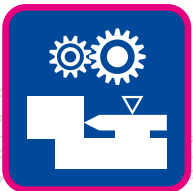

Hoch zufriedene Anwender von RUD-Qualitätsprodukten zum Heben und Zurren gibt es in nahezu allen industriellen Branchen. Zahlreiche Marktführer und Weltkonzerne arbeiten mit unseren Produkten seit Jahrzehnten und haben

diese vielfach auch zum Bestandteil ihrer internen Werksnormen gemacht. Dieses neue, einzigartige Katalogwerk soll Ihnen als Anwender unserer Produkte helfen, noch einfacher zur idealen Lösung für Ihre Hebe- und Transport-

aufgaben zu kommen. Und wenn es Aufgaben gibt, die mit den Produkten in diesem Katalog Ihrer Ansicht nach nicht gelöst werden können – sprechen Sie uns an. Denn wir sind neugierig!



ICE-BOLT

Die neue Schraubenklasse bei Anschlagpunkten

Die Befestigungsschrauben bei den modernen, schraubbaren Anschlagpunkten müssen täglich höchsten Belastungen standhalten – und das in allen erdenklichen Richtungen.

Diese Schwerarbeit auf Biegebelastungen muss statisch und dynamisch sicher übernommen werden – auch bei Tieftemperatur und bei größter Hitze. Für diese sicherheitsrelevante Aufgabe ist das patentierte Material aus den ICE-Ketten prädestiniert.

Die ICE-Bolt war geboren und wird in der Folgezeit alle herkömmlichen Schraubenlösungen ersetzen.



Das bedeutet für den Anwender: Höhere Tragfähigkeiten oder dünnere Schraubendurchmesser; unbedenklicher Tieftemperatureinsatz bis -60 °C; höhere Zähigkeit und damit höhere Biegefestigkeit sowie geringerer Verschleiß.

Auf einen Nenner gebracht:
Höchste Sicherheit ... und das bei Güteklasse 12

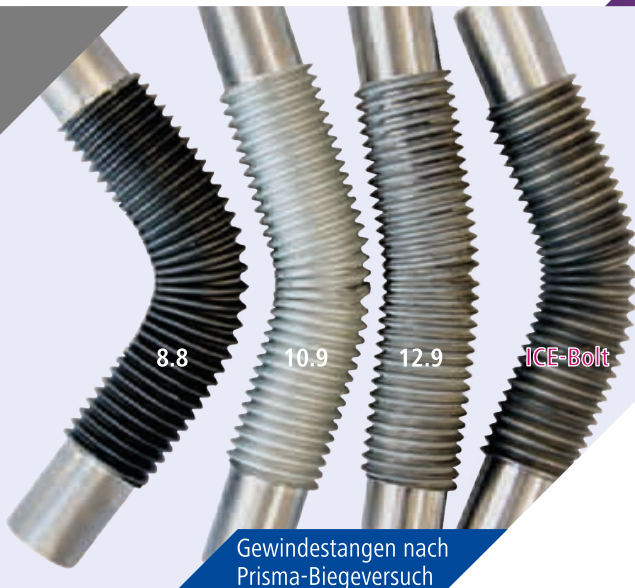

Gewindestangen nach Prisma-Biegeversuch

Erhöhung der Bruchkraft durch ICE-Bolt (ICE-Schraube)

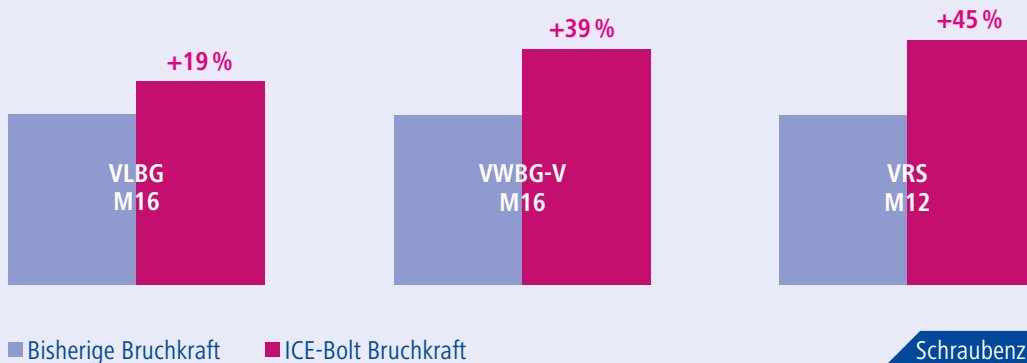

Schraubenzugversuch



RUD ID System®



DIE DREI SÄULEN

RUD-ID-Point®



Größenverhältnis

Die Bauteile sind mit dem **RUD-ID-Point®** (RFID-Chip) ausgerüstet und können anhand der eindeutigen Chip-Nummer identifiziert werden.

RUD-ID-READER



Die robusten **RUD-ID-READER** (Lesegeräte) erfassen die Identifikationsnummer des **RUD-ID-Point®** und übertragen diese in die **RUD-ID-NET®**-Applikation (Online-Software) bzw. wahlweise in Ihre PC-Anwendungen (z.B. MS Word, MS Excel, WordPad, SAP) etc.

RUD-ID-NET®



Die erweiterbare **RUD-ID-NET®**-Applikation (Software) unterstützt Sie bei der Verwaltung und Dokumentation Ihrer Bauteile.

Vorteile des RUD-ID-Systems® ...

generell.

- ✓ Einhaltung gesetzlicher Richtlinien
- ✓ Dauerhafte und eindeutige Kennzeichnung
- ✓ Prozesssicherheit (Fehlervermeidung)
- ✓ Reduzierung der Inspektionskosten/Zeitaufwand
- ✓ Pflege und Verwaltung von Produktdaten/Dokumenten.
- ✓ Übersicht und Planung Ihrer Prüfungen
- ✓ Erweiterbar für verschiedene prüfpflichtige Arbeitsmittel

für Prüfer.

- ✓ Vermeidung von möglichen Fehlern
- ✓ Einfache Suchfunktion
- ✓ Übersichtliche Prüfplanung
- ✓ Automatische Generierung von Prüfberichten & Archivierung
- ✓ Erinnerungsfunktion
- ✓ Unzählige Filtermöglichkeiten
- ✓ Sofortige Abrufmöglichkeit der Prüfhistorie
- ✓ Intuitive, selbsterklärende Benutzerführung

für die IT.

- ✓ Keine Software-Implementierung/Installation
- ✓ Datenschutz
- ✓ Keine separate Datensicherung notwendig
- ✓ Kein Hosting
- ✓ Keine Softwarepflege
- ✓ Keine aufwändige Benutzerverwaltung
- ✓ Schnittstellen (SOA – Service Orientierte Architektur)



BAD POINTS!

Beispiele für ungenügende Anschlagpunkte

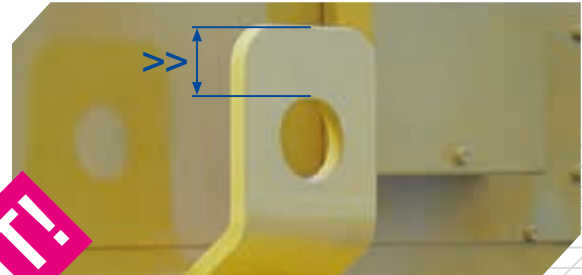

SO NICHT!



Anschlagpunkte mit oben dargestelltem Konstruktionsprinzip richten sich nicht immer automatisch in die Zugrichtung aus. **Ungestellte Bilder aus der Praxis: Last soll mit vier Anschlagpunkten und zwei Kränen gehandelt werden.**

A Einhängen in die unteren Anschlagpunkte.

B Wendevorgang bei ca. 45°. Anschlagpunkte haben sich nicht in die zulässige Krafrichtung ausgerichtet.

C Wendevorgang bei 90°. Anschlagpunkte haben sich nicht ausgerichtet. Bei Volllast und äußerem Hakeneinsatz besteht Bruchgefahr für die Schrauben.

Moderne und geprüfte Anschlagpunkte erhöhen die Arbeitssicherheit und reduzieren die Handlingzeiten!

GOOD POINTS

Überzeugende RUD-Pluspunkte

MRL
2006/42/EG

Maschinenrichtlinie 2006/42/EG

4:1



Sicherheit gegen Bruch in allen
Belastungsrichtungen



Alle tragenden Teile sind 100 %
rissgeprüft bzw. prüfbelastet.



Berechnungsprogramme



Standard-Ausstattung mit RFID

ICE-Pink Hitzeindikator



VIP-Pink Hitzeindikator



ICE-LBG-SR SUPER ROTATION®



VRBK-FIX



VRS STARPOINT





























































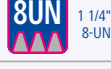



ABA













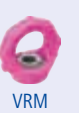



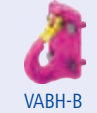































































AUSWAHLMATRIX

Produktmerkmale

	 ICE-LBG-SR	 VWBG-V	 VWBG	 PP-S /-B /-VIP	 WBPG	 VLBG-PLUS	 LBG-RS
Tragfähigkeiten	0,6t – 6,7t	0,63t – 5t	6t – 40t	0,63t – 8t	85t – 250t	0,63t – 20t	1t / 2t
Ideal zum Drehen und Wenden						–	–
Kugellagerart						–	–
Sicherheitsfaktor	4:1	4:1	4:1	4:1	4:1	4:1	4:1
RUD-ID-System®							
Allseitig belastbar					–		
DGUV-Abnahme			–		–		–
Drehbereich	360°	360°	360°	360°	360°	360°	360°
Schwenkbereich Einhängeglied	180°	230°	230°	230°	180°	180°	180°
mögliche Gewindearten Metrisch							
Metrisch Feingewinde	–				–		–
UNC-Zollgewinde	–				–		–
8UN-Zollgewinde	–	–		–	–		–
UNF-Zollgewinde	–	–		–	–	–	–
BSW – British Standard Whitworth	–	–		–	–	–	–
G – Rohrzoll (nach ISO 228) <small>Weitere Gewindearten auf Anfrage</small>	–	–		–	–	–	–
Variable Gewindelängen					–		–
Haltefeder		–	–	–	–		
Einsatztemperaturbereich OHNE Tragf.-Reduzierung	-40° 100° C	-40° 100° C	-40° 200° C	-40° 200° C	-10° 100° C	-40° 100° C	-60° 100° C
Max. Einsatztemperatur MIT Tragf.-Reduzierung	300° C max.	350° C max.	400° C max.	400° C max.	100° C max.	350° C max.	400° C max.

HEBEN

Anschlagpunkte – schraubbar

 VRS	 VRM	 INOX-STAR	 RBG / VRBG	 FLARIBO	 VABH-B	 VCGH-G	 B-ABA	 RS	 RM
0,1t – 12t	0,1t – 4,5t	0,5t – 2,5t	3t – 50t	18t – 31,5t	1,5t – 6,7t	10t – 20t	1,6t – 31,5t	0,1t – 8t	0,1t – 8t
-	-	-	-		-	-	-	-	-
-	-	-	-	-	-	-	-	-	-
4:1	4:1	4:1	4:1	4:1	4:1	4:1	4:1	4:1	4:1
									
					-	-		-	-
	-	-	-	-	-	-		-	-
			-	-	-	-	-	-	-
-	-	-		-	-	-	-	-	-
 M6 – M48	 M6 – M30	 M16 – M24	 M16 – M36	 M20 – M64	 M10 – M20	 M24	 M10 – M30	 M6 – M48	 M6 – M48
 M8x1 – M36x3	-	-	-	-	-	-	-	 M10x1 – M48x3	 M14x1,5 – M48x3
 1/4" – 20UNC – 2" – 4,5UNC	-	-	-	-	-	-	-	 1/4" – 20UNC – 2" – 4,5UNC	 3/8" – 16UNC – 1 1/4" – 7UNC
-	-	-	-	-	-	-	-	 1 1/4" – 8-UN – 1 3/4" – 8-UN	 1 3/4" – 8-UN
 3/4" – 16UNF	-	-	-	-	-	-	-	 3/8" – 24UNF – 1" – 12UNF	-
-	-	-	-	-	-	-	-	 1/4" – 2"	 1/2" – 1 1/8"
 1/4" – 3"	-	-	-	-	-	-	-	 1/4" – 3/4"	 1/4" – 3/4"
	-	-	-	-	-	-	-	-	-
-	-	-	-	-	-	-	-	-	-
 -40° – 100°C	 -40° – 100°C	 -40° – 280°C	 -20° – 100°C	 -40° – 100°C	 -40° – 100°C	 -20° – 200°C	 -40° – 100°C	 -40° – 200°C	 -40° – 200°C
 350°C max.	 100°C max.	 280°C max.	 350°C max.	 350°C max.	 350°C max.	 350°C max.	 350°C max.	 400°C max.	 400°C max.











































AUSWAHLMATRIX

Produktmerkmale

									
	WPP-SI-B/-VIP	WPPH/-B/-VIP	ABA	VRBS-FIX	VRBK-FIX	VRBS	VLBS	LBS-RS	VABH-W
Tragfähigkeiten / Zurrkraft [daN]	0,63t – 8t	0,63t – 8t	0,8t – 31,5t	4t – 100t	4t – 50t	4t – 50t	1,5t – 16t	1,5t – 6,7t	1,5t – 10t
Ideal zum Drehen und Wenden		–	–	–	–	–	–	–	–
Kugellagerart		–	–	–	–	–	–	–	–
Sicherheitsfaktor	4:1	4:1	4:1	4:1	4:1	4:1	4:1	4:1	4:1
RUD-ID-System®	–	–	–	–	–	–	–	–	–
Allseitig belastbar		–							–
DGUV-Abnahme	DGUV Test	DGUV Test	DGUV Test	DGUV Test	DGUV Test	–	DGUV Test	–	–
Drehbereich	360°	–	–	–	–	–	–	–	–
Schwenkbereich Einhängeglied	230°	230°	–	180°	270°	180°	180°	180°	–
Metrisch	–	–	–	–	–	–	–	–	–
UNC-Zollgewinde	–	–	–	–	–	–	–	–	–
Haltefeder	–	–	–			–		–	–
Einsatztemperaturbereich OHNE Tragf.-Reduzierung	-40° – 200°C	-40° – 200°C	-40° – 200°C	-40° – 200°C	-40° – 200°C	-40° – 200°C	-20° – 200°C	-40° – 200°C	-40° – 200°C
Max. Einsatztemperatur MIT Tragf.-Reduzierung	400°C max.	400°C max.	400°C max.	400°C max.	400°C max.	400°C max.	400°C max.	400°C max.	350°C max.

HEBEN / ZURREN / PSA

Anschlagpunkte – schweißbar / Zurrpunkte / Persönliche Schutzausrüstung

										
VCGH-S	SLP	LPW	LRBS-FIX	LRBK-FIX	L-VLBG	L-ABA	SMILEY Bi	SMILEY	PSA-VRS	PSA-INOX-STAR
10t – 20t	10.000 daN	3.000 daN – 32.000 daN	8.000 daN – 32.000 daN	8.000 daN – 20.000 daN	16.000 daN	3.200 daN – 20.000 daN	3t / 3.000 daN	6.000 daN	1 – 2 Personen	1 – 2 Personen
-	-	-	-	-	-	-	-	-	-	-
-	-	-	-	-	-	-	-	-	-	-
4:1	2:1	2:1	2:1	2:1	2:1	2:1	4:1	-	-	-
-	-	-	-	-		-	-	-	-	-
-							-	-		
-	-	-	-	-	-	-	-	-		
-	-	-	-	-		-	-	-		
-						-	-	-	-	-
-	-	-	-	-		-				
-	-	-	-	-	-	-	-	-		-
-						-	Die ausgegrauten Produkte finden Sie unter www.rud.com		-	-
-40° – 200°C	-	-	-	-	-	-	-	-	-	-
350°C max.	-	-	-	-	-	-	-	-	-	-

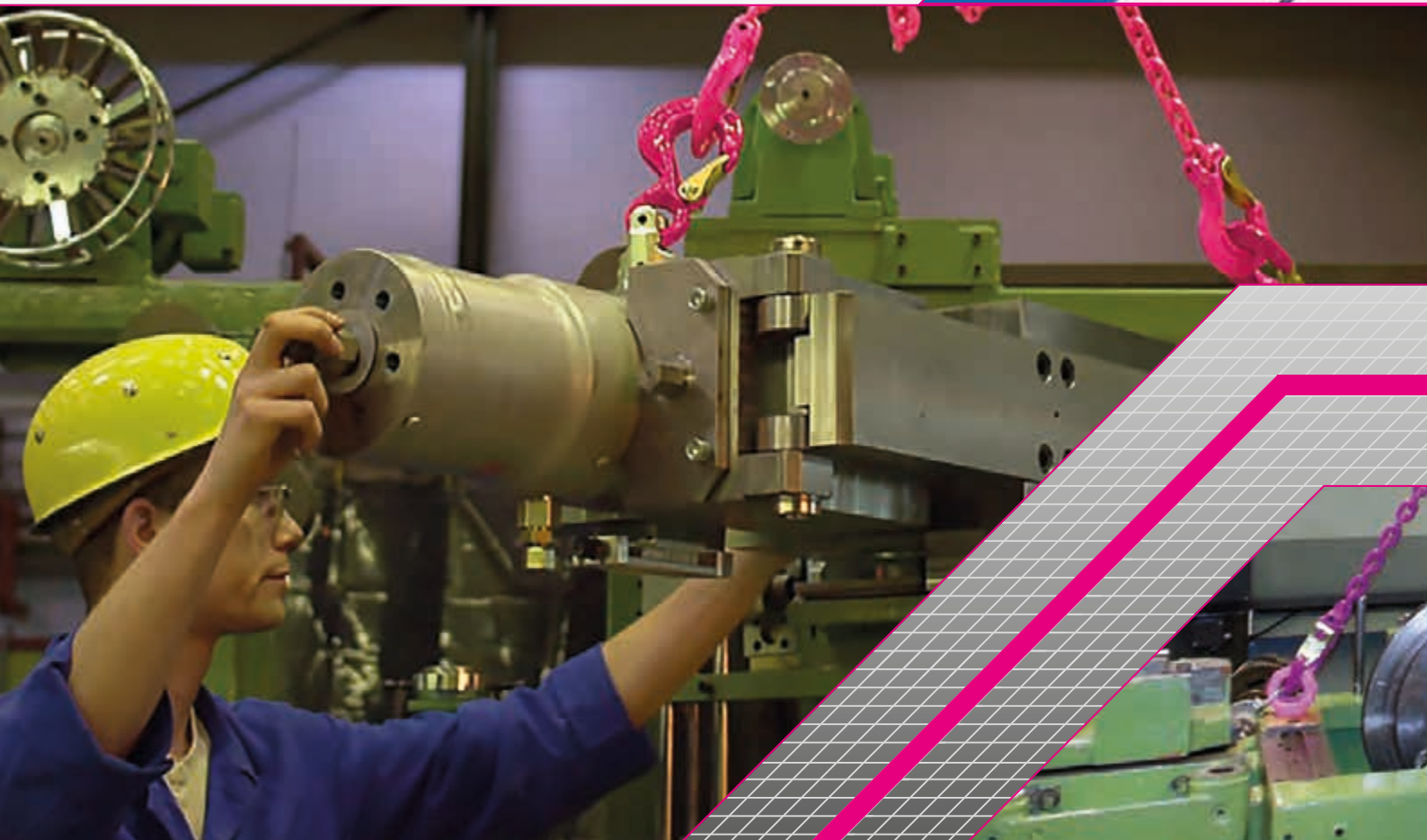



© wortundform

Anschlagpunkte schraubbar

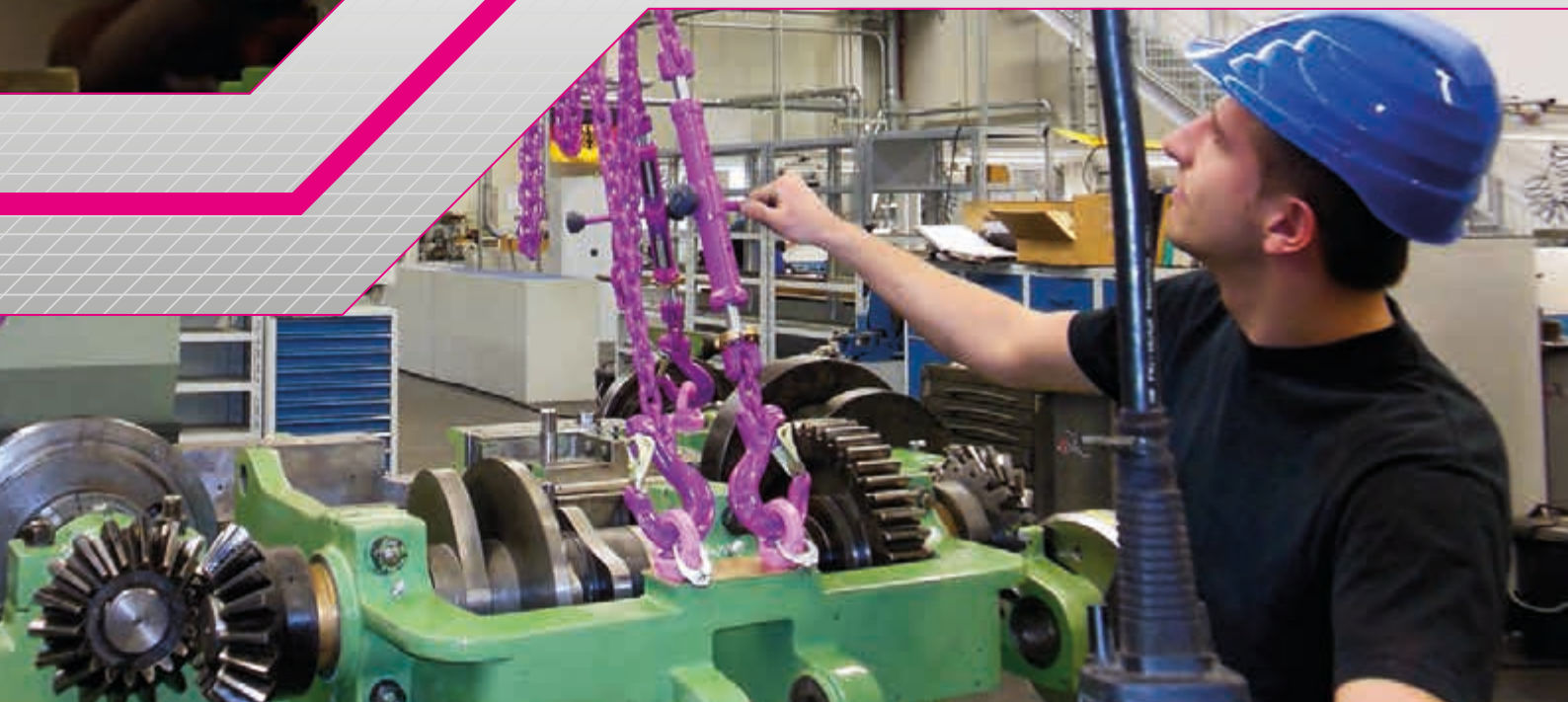



TRAGFÄHIGKEITEN

Maximales Transportgewicht „G“ in [t] bei verschiedenen Anschlagarten

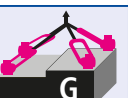
Gewindegrößen M8 – M30 Weitere Gewindearten und Sonderlängen auf Anfrage. siehe S.30		   ICE-LBG-SR ICE-Lastbock-Gewinde-Super Rotation						
Typ		0,6t	0,9t	1,35t	2,5t	3,5t	4,5t	6,7t
Gewindegröße		M8	M10	M12	M16	M20	M24	M30
Strangzahl	β							
	1 0°	0,6	0,9	1,35	2,5	3,5	4,5	6,7
	2 0°	1,2	1,8	2,7	5	7	9	13,4
	1 90°	0,6	0,9	1,35	2,5	3,5	4,5	6,7
	2 90°	1,2	1,8	2,7	5	7	9	13,4
	2 0-45°	0,8	1,2	1,9	3,5	4,9	6,3	9,4
	2 45-60°	0,6	0,9	1,35	2,5	3,5	4,5	6,7
	2 unsymmetrisch	0,6	0,9	1,35	2,5	3,5	4,5	6,7
	3+4 0-45°	1,2	1,9	2,8	5,3	7,4	9,5	14,2
	3+4 45-60°	0,9	1,3	2	3,7	5,2	6,7	10
	3+4 unsymmetrisch	0,6	0,9	1,35	2,5	3,5	4,5	6,7

HEBEN



Anschlagpunkte – schraubbar



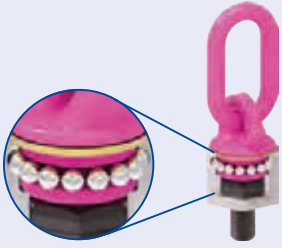

TRAGFÄHIGKEITEN

Maximales Transportgewicht „G“ in [t] bei verschiedenen Anschlagarten

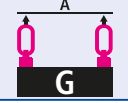
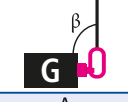
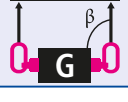
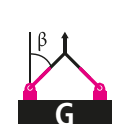
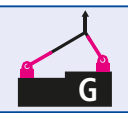
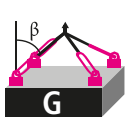
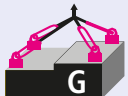
Gewindegrößen M8 – M30 5/16" – 1 1/4" Weitere Gewindearten und Sonderlängen auf Anfrage. siehe S.36		 VWBG-V VIP-Wirbelbock-Gewinde-Vario								
Typ		0,3 t (0,4 t)	0,45 t (0,6 t)	0,6 t (0,75 t)	1 t (1,25 t)	1,3 t (1,5 t)	1,8 t (2 t)	2 t (2,5 t)	3,5 t (4 t)	5 t (6 t)
Gewindegröße		M8	M10	M12	M14	M16	M18	M20 M22	M24 M27	M30
Strangzahl	β	5/16"	3/8"	1/2"	–	5/8"	–	3/4"	1"	1 1/4"
	1 0°	0,6	0,9	1,2	2	2,6	3,6	4	7	10
	2 0°	1,2	1,8	2,4	4	5,2	7,2	8	14	20
	1 90°	0,3 (0,4)	0,45 (0,6)	0,6 (0,75)	1 (1,25)	1,3 (1,5)	1,8 (2)	2 (2,5)	3,5 (4)	5 (6)
	2 90°	0,6 (0,8)	0,9 (1,2)	1,2 (1,5)	2 (2,5)	2,6 (3)	3,6 (4)	4 (5)	7 (8)	10 (12)
	2 0-45°	0,42 (0,56)	0,63 (0,84)	0,84 (1,05)	1,4 (1,75)	1,81 (2,1)	2,52 (2,8)	2,8 (3,5)	4,9 (5,6)	7 (8,4)
	2 45-60°	0,3 (0,4)	0,45 (0,6)	0,6 (0,75)	1 (1,25)	1,3 (1,5)	1,8 (2)	2 (2,5)	3,5 (4)	5 (6)
	2 unsymmetrisch	0,3 (0,4)	0,45 (0,6)	0,6 (0,75)	1 (1,25)	1,3 (1,5)	1,8 (2)	2 (2,5)	3,5 (4)	5 (6)
	3+4 0-45°	0,63 (0,84)	0,94 (1,26)	1,26 (1,57)	2,1 (2,62)	2,73 (3,15)	3,78 (4,2)	4,2 (5,25)	7,35 (8,4)	10,5 (12,6)
	3+4 45-60°	0,45 (0,6)	0,67 (0,9)	0,9 (1,12)	1,5 (1,87)	1,95 (2,25)	2,7 (3)	3 (3,75)	5,25 (6)	7,5 (9)
	3+4 unsymmetrisch	0,3 (0,4)	0,45 (0,6)	0,6 (0,75)	1 (1,25)	1,3 (1,5)	1,8 (2)	2 (2,5)	3,5 (4)	5 (6)

Höhere Tragfähigkeiten () durch optimierte Anbringung oder Anwendung (siehe Produktseite).





HEBEN

Anschlagpunkte – schraubbar

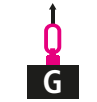
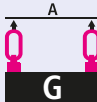
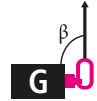
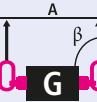
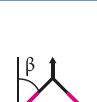

VWBG
VIP-Wirbelbock-Gewinde

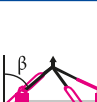
Gewindegrößen
M33 – M150
1 1/2" – 5"
Weitere Gewindearten
und Sonderlängen
auf Anfrage.
siehe S.36

											Gewindegrößen M33 – M150 1 1/2" – 5" Weitere Gewindearten und Sonderlängen auf Anfrage. siehe S.36		
6t (7,5t)	8t (10t)	12t (13t)	12t (15t)	13t (16t)	14t (20t)	16t (22t)	16t (25t)	31,5t (40t)	35t (48t)	40t (50t)	Typ		
M33	M36– M39	M42– M45	M45	M48– M52	M52	M56– M62	M64– M76	M72– M76	M80– M85	M90– M150	Gewindegröße		
–	1 1/2"	1 3/4"– 1 7/8"	–	2"	–	2 1/4"– 2 1/2"	2 3/4"– 3"	3"	3 1/2"	4"– 5"	β	Strangzahl	
15	15	17	18	18	25	28	28	50	50	50	0°	1	
30	30	34	36	36	50	56	56	100	100	100	0°	2	
6 (7,5)	8 (10)	12 (13)	12 (15)	13 (16)	14 (20)	16 (22)	16 (25)	31,5 (40)	35 (48)	40 (50)	90°	1	
12 (15)	16 (20)	24 (26)	24 (30)	26 (32)	28 (40)	32 (44)	32 (50)	63 (80)	70 (96)	80 (100)	90°	2	
8,4 (10,5)	11,2 (14)	16,8 (18,2)	16,8 (21)	18,2 (22,4)	19,6 (28)	22,4 (30,8)	22,4 (35)	44,1 (56)	49 (67,2)	56 (70)	0-45°	2	
6 (7,5)	8 (10)	12 (13)	12 (15)	13 (16)	14 (20)	16 (22)	16 (25)	31,5 (40)	35 (48)	40 (50)	45-60°	2	
6 (7,5)	8 (10)	12 (13)	12 (15)	13 (16)	14 (20)	16 (22)	16 (25)	31,5 (40)	35 (48)	40 (50)	unsym- metrisch	2	
12,6 (15,75)	16,8 (21)	25,2 (27,3)	25,2 (31,5)	27,3 (33,6)	29,4 (42)	33,6 (46,2)	33,6 (52,5)	66,15 (84)	73,5 (100,8)	84 (105)	0-45°	3+4	
9 (11,25)	12 (15)	18 (19,5)	18 (22,5)	19,5 (24)	21 (30)	24 (33)	24 (37,5)	47,25 (60)	52,5 (72)	60 (75)	45-60°	3+4	
6 (7,5)	8 (10)	12 (13)	12 (15)	13 (16)	14 (20)	16 (22)	16 (25)	31,5 (40)	35 (48)	40 (50)	unsym- metrisch	3+4	

Höhere Tragfähigkeiten () durch optimierte Anbringung oder Anwendung (siehe Produktseite).



TRAGFÄHIGKEITEN

Maximales Transportgewicht „G“ in [t] bei verschiedenen Anschlagarten

Gewindegrößen M12 – M36 1/2" – 1 1/4" Weitere Gewindearten und Sonderlängen auf Anfrage. siehe S.42			PowerPoint®						Sonder-PowerPoint					
			PP-S S-Star		PP-B B-Ösenanschluss		PP-VIP VIP-Kettenanschl.		So-PP-S S-Star		So-PP-B B-Ösenanschluss		So-PP-VIP VIP-Kettenanschl.	
Typ			0,63t	1,5t	2,5t	4t	5t	8t	0,6t	1,3t	2t	3,5t	5t	8t
Gewindegröße			M12	M16	M20	M24	M30	M36	M12	M16	M20 M22	M24 M27	M30	M36
Strangzahl		β	1/2"	5/8"	7/8"	1"	1 1/4"	1 1/2"	1/2"	5/8"	3/4"	1"	1 1/4"	–
	1	0°	0,63	1,5	2,5	4	6,7	10	0,63	1,5	2,5	4	6,7	10
	2	0°	1,26	3	5	8	13,4	20	1,26	3	5	8	13,4	20
	1	90°	0,63	1,5	2,5	4	5	8	0,6	1,3	2	3,5	5	8
	2	90°	1,26	3	5	8	10	16	1,2	2,6	4	7	10	16
	2	0-45°	0,88	2,1	3,5	5,6	7	11,2	0,84	1,82	2,8	4,9	7	11,2
	2	45-60°	0,63	1,5	2,5	4	5	8	0,6	1,3	2	3,5	5	8
	2	unsymmetrisch	0,63	1,5	2,5	4	5	8	0,6	1,3	2	3,5	5	8
	3+4	0-45°	1,32	3,15	5,25	8,4	10,5	16,8	1,26	2,73	4,2	7,35	10,5	16,8
	3+4	45-60°	0,95	2,25	3,75	6	7,5	12	0,9	1,95	3	5,25	7,5	12
	3+4	unsymmetrisch	0,63	1,5	2,5	4	5	8	0,6	1,3	2	3,5	5	8

HEBEN

Anschlagpunkte – schraubbar



WBPB
Wirbelbock-Platte-Gewinde

Gewindegrößen

M48















siehe S.48

 WBPB Wirbelbock-Platte-Gewinde						Gewindegrößen M48 siehe S.48	
85 t	100 t	120 t	150 t	200 t	250 t	Typ	
6×M48	6×M48	6×M48	10×M42	10×M48	12×M48	Gewindegröße	
						β	Strangzahl
85	100	120	150	200	250	0°	1 
170	200	240	300	400	500	0°	2 
85	100	120	150	200	250	90°	1 
170	200	240	300	400	500	90°	2 
119	140	168	210	280	350	0-45°	2 
85	100	120	150	200	250	45-60°	2 
85	100	120	150	200	250	unsymmetrisch	2 
178	210	252	315	420	525	0-45°	3+4 
127	150	180	225	300	375	45-60°	3+4 
85	100	120	150	200	250	unsymmetrisch	3+4 



TRAGFÄHIGKEITEN

Maximales Transportgewicht „G“ in [t] bei verschiedenen Anschlagarten

Gewindegrößen M8 – M48 3/8" – 2" Weitere Gewindearten und Sonderlängen auf Anfrage. siehe S.50		  VLBG-PLUS VIP-Lastbock-Gewinde-PLUS M8 – M30: ø 45 % höhere WLL										  LBG-RS Lastbock-Gewinde-rostfrei						
Typ		0,63 t	0,9 t (0,63 t)	1,35 t (1 t)	1,2 t	2 t (1,5 t)	2 t	3,5 t (2,5 t)	4,5 t (4 t)	6,7 t (5 t)	7 t	8 t	10 t	15 t	20 t	1 t	2 t	
Gewindegröße		M8	M10	M12	M14	M16	M18	M20 (M22)	M24 (M27)	M30 (1 1/4")	M36	M36	M42	M42	M48	M16	M20	
Strangzahl		–																
β		–																
	1	0°	0,63	0,9 (0,63)	1,35 (1)	1,2	2 (1,5)	2	3,5 (2,5)	4,5 (4)	6,7 (5)	7	8	10	15	20	1	2
	2	0°	1,26	1,8 (1,26)	2,7 (2)	2,4	4 (3)	4	7 (5)	9 (8)	13,4 (10)	14	16	20	30	40	2	4
	1	90°	0,63	0,9 (0,63)	1,35 (1)	1,2	2 (1,5)	2	3,5 (2,5)	4,5 (4)	6,7 (5)	7	8	10	15	20	1	2
	2	90°	1,26	1,8 (1,26)	2,7 (2)	2,4	4 (3)	4	7 (5)	9 (8)	13,4 (10)	14	16	20	30	40	2	4
	2	0-45°	0,88	1,3 (0,88)	1,9 (1,4)	1,68	2,8 (2,1)	2,8	4,9 (3,5)	6,3 (5,6)	9,4 (7)	9,8	11,2	14	21	28	1,4	2,8
	2	45-60°	0,63	0,9 (0,63)	1,35 (1)	1,2	2 (1,5)	2	3,5 (2,5)	4,5 (4)	6,7 (5)	7	8	10	15	20	1	2
	2	unsymmetrisch	0,63	0,9 (0,63)	1,35 (1)	1,2	2 (1,5)	2	3,5 (2,5)	4,5 (4)	6,7 (5)	7	8	10	15	20	1	2
	3+4	0-45°	1,32	1,9 (1,32)	2,8 (2,1)	2,52	4,2 (3,15)	4,2	7,4 (5,25)	9,5 (8,4)	14,2 (10,5)	14,7	16,8	21	31,5	42	2,1	4,2
	3+4	45-60°	0,95	1,35 (0,95)	2 (1,5)	1,8	3 (2,25)	3	5,25 (3,75)	6,75 (6)	10 (7,5)	10,5	12	15	22,5	30	1,5	3
	3+4	unsymmetrisch	0,63	0,9 (0,63)	1,35 (1)	1,2	2 (1,5)	2	3,5 (2,5)	4,5 (4)	6,7 (5)	7	8	10	15	20	1	2

() = Sondergrößen und Zollgewinde

HEBEN

Anschlagpunkte – schraubbar



VRS „STARPOINT“
Vario-Ringschraube „STARPOINT“



Gewindegrößen

M6 – M48

1/4" – 2"

Weitere Gewindearten
und Sonderlängen auf
Anfrage.

siehe S.56







Typ											Gewindegröße		
0,1t	0,3t	0,4t	0,75t	1,5t	2,3t	3,2t	4,5t	7t	9t	12t	β	Strangzahl	
M6 1/4"	M8 5/16"	M10 3/8"	M12 M14 1/2"	M16 M18 5/8"	M20 M22 3/4"	M24 M27 1" – 1 1/8"	M30 M33 1 1/4"	M36 1 1/2"	M42 1 3/4"	M48 2"			
0,5	1	1	2	4	6	8	12	16	24	32	0°	1	
1	2	2	4	8	12	16	24	32	48	64	0°	2	
0,1	0,3	0,4	0,75	1,5	2,3	3,2	4,5	7	9	12	90°	1	
0,2	0,6	0,8	1,5	3	4,6	6,4	9	14	18	24	90°	2	
0,14	0,42	0,56	1	2,1	3,22	4,48	6,3	9,8	12,6	16,8	0-45°	2	
0,1	0,3	0,4	0,75	1,5	2,3	3,2	4,5	7	9	12	45-60°	2	
0,1	0,3	0,4	0,75	1,5	2,3	3,2	4,5	7	9	12	unsym- metrisch	2	
0,21	0,63	0,84	1,6	3,15	4,83	6,7	9,4	14,7	18,9	25,2	0-45°	3+4	
0,15	0,45	0,6	1,12	2,25	3,45	4,8	6,7	10,5	13,5	18	45-60°	3+4	
0,1	0,3	0,4	0,75	1,5	2,3	3,2	4,5	7	9	12	unsym- metrisch	3+4	

Höhere Tragfähigkeiten durch optimierte
Anbringung oder Anwendung (siehe Produktseite).

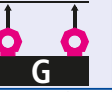

TRAGFÄHIGKEITEN

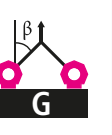
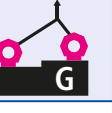
Maximales Transportgewicht „G“ in [t] bei verschiedenen Anschlagarten

Gewindegrößen M6 – M30 Weitere Gewindearten und Sonderlängen auf Anfrage. VRM: siehe S.62 INOX-STAR: siehe S.64		 VRM „STARPOINT“ * VIP-Ringmutter „STARPOINT“								 INOX-STAR Ringschraube rostfrei			
Typ		0,1 t	0,3 t	0,4 t	0,75 t	1,5 t	2,3 t	3,2 t	4,5 t	0,5 t	1 t	2 t	2,5 t
Gewindegröße		M6	M8	M10	M12	M16	M20	M24	M30	M12	M16	M20	M24
Strangzahl	β												
	1 0°	0,5	1	1	2	4	6	8	12	1,2	2,4	3,6	5,2
	2 0°	1	2	2	4	8	12	16	24	2,4	4,8	7,2	10,4
	1 90°	0,1	0,3	0,4	0,75	1,5	2,3	3,2	4,5	0,5	1	2	2,5
	2 90°	0,2	0,6	0,8	1,5	3	4,6	6,4	9	1	2	4	5
	2 0-45°	0,14	0,42	0,56	1	2,1	3,22	4,48	6,3	0,7	1,42	2,83	3,53
	2 45-60°	0,1	0,3	0,4	0,75	1,5	2,3	3,2	4,5	0,5	1	2	2,5
	2 unsymmetrisch	0,1	0,3	0,4	0,75	1,5	2,3	3,2	4,5	0,5	1	2	2,5
	3+4 0-45°	0,21	0,63	0,84	1,6	3,15	4,83	6,7	9,4	1,06	2,12	4,24	5,3
	3+4 45-60°	0,15	0,45	0,6	1,12	2,25	3,45	4,8	6,7	0,75	1,5	3	3,75
	3+4 unsymmetrisch	0,1	0,3	0,4	0,75	1,5	2,3	3,2	4,5	0,5	1	2	2,5

* Die Tragfähigkeitswerte der VRM gelten nur in Verbindung mit Gewindebolzen der Güteklasse 10.9 min.

HEBEN

Anschlagpunkte – schraubbar



RBG

Ringbock-Gewinde (3 t)



VRBG

VIP-Ringbock-Gewinde (10 t/16 t)



VRBG

(31,5 t/50 t)

Gewindegrößen
M16 – M36

Tragfähigkeiten
3 t – 50 t

siehe S.66

3 t		10 t		16 t		31,5 t		50 t		Typ	
2×M16		4×M20		4×M30		6×M30		8×M36		Gewindegröße	
										β	Strangzahl
3	10	16	31,5	50	0°	1					
6	20	32	63	100	0°	2					
3	10	16	31,5	50	90°	1					
6	20	32	63	100	90°	2					
4,2	14	22,4	44,1	70	0-45°	2					
3	10	16	31,5	50	45-60°	2					
3	10	16	31,5	50	unsymmetrisch	2					
6,3	21	33,6	66,2	105	0-45°	3+4					
4,5	15	24	47,5	75	45-60°	3+4					
3	10	16	31,5	50	unsymmetrisch	3+4					



TRAGFÄHIGKEITEN

Maximales Transportgewicht „G“ in [t] bei verschiedenen Anschlagarten

Gewindegrößen

M20 – M64

Weitere Gewindearten und Sonderlängen auf Anfrage.

siehe S.68



T-FRB

Flansch-Ringbock Kopfflansch



B-FRB

Flansch-Ringbock Fußflansch

Ideal zum Heben und Wenden von Rohren und Bauteilen mit Flansch.

Tragfähigkeit bis 31,5 t, Lastgewicht bis 118 t.

Tatsächliche Tragfähigkeit abhängig von der Bauteilgeometrie. Weitere technische Informationen und Anfragen unter www.rud.com oder bei Ihrem Fachhändler.

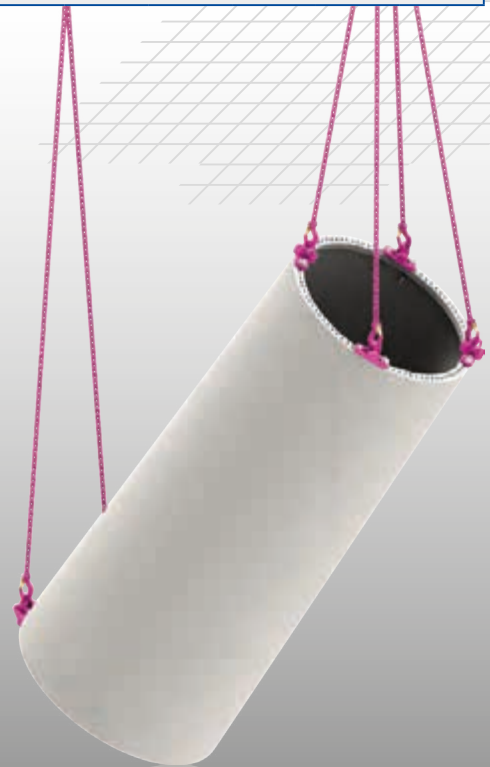
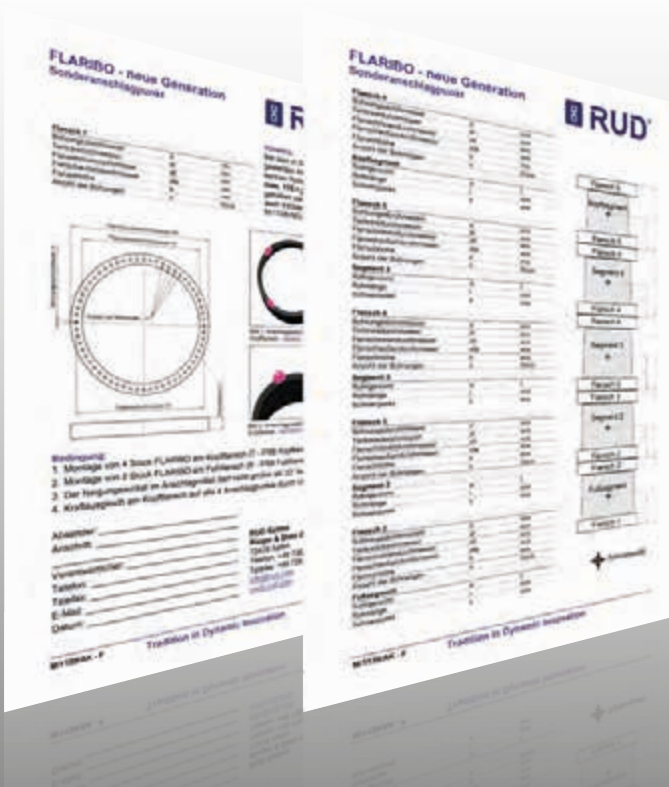

Auszug aus dem FLARIBO Fragebogen





Flanschmaße: Bohrungsdurchmesser, Teilkreisdurchmesser
Flanschinnendurchmesser, Flanschaußendurchmesser,
Flanschhöhe, ...



T-FRB / B-FRB
Fragebogen
PDF-Download

HEBEN

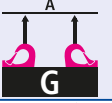
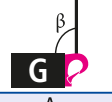
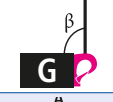
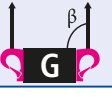
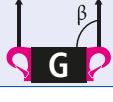
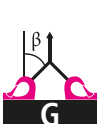
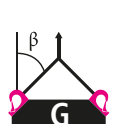
Anschlagpunkte – schraubbar

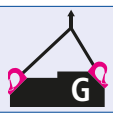
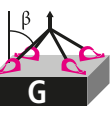
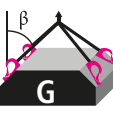
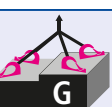
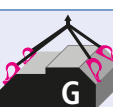
Gewindegrößen M6 – M24		 VABH-B VIP-Anbauhaken				 VCGH-G VIP-Anbauhaken				
Tragfähigkeiten 1,5t – 20t										
siehe S.70										
Typ		1,5t	2,5t	4t	6,7t		10t	16t	20t	
Gewinde		4×M10	4×M12	4×M16	6×M20		4×M24	6×M24	6×M24	
Strangzahl		β								
	1	0°	1,5	2,5	4	6,7	Anschlagart VCGH-G ↓	–	–	–
	2	0°	3	5	8	13,4		–	–	–
	1	90°	1,5	2,5	4	6,7		10	16	20
	2	90°	3	5	8	13,4		20	32	40
	2	0-45°	2,1	3,5	5,6	9,4		14	22,4	28
	2	45-60°	1,5	2,5	4	6,7		10	16	20
	2	unsymmetrisch	1,5	2,5	4	6,7		10	16	20
	3+4	0-45°	3,15	5,25	8,4	14,1		21	33,6	42
	3+4	45-60°	2,25	3,75	6	10		15	24	30
	3+4	unsymmetrisch	1,5	2,5	4	6,7		10	16	20



TRAGFÄHIGKEITEN

Maximales Transportgewicht „G“ in [t] bei verschiedenen Anschlagarten

Gewindegrößen M10 – M30		 B-ABA Allseitig Belastbarer Anschlagpunkt					
Tragfähigkeiten 1,6t – 31,5t							
siehe S.72							
Typ		1,6 t	3,2 t	5 t	10 t	20 t	31,5 t
Gewindegröße		4×M10	4×M12	4×M16	4×M20	6×M24	6×M30
Strangzahl	β						
	1 0°	1,6	3,2	5	10	20	31,5
	2 0°	3,2	6,4	10	20	40	63
	1 90°	1,6	3,2	5	10	20	31,5
	2 90°	3,2	6,4	10	20	40	63
	2 0-45°	2,2	4,5	7,1	14,1	28	45
	2 45-60°	1,6	3,2	5	10	20	31,5
	2 unsymmetrisch	1,6	3,2	5	10	20	31,5
	3+4 0-45°	3,4	6,8	10,6	21,2	42	67
	3+4 45-60°	2,4	4,8	7,5	15	30	47,5
	3+4 unsymmetrisch	1,6	3,2	5	10	20	31,5

HEBEN

Anschlagpunkte – schraubbar



RS
Ringschraube



RM
Ringmutter

Gewindegrößen
M6 – M48
Weitere Gewindearten
und Sonderlängen
auf Anfrage.

siehe S.74

0,1t	0,2t	0,25t	0,4t	0,75t	1t (0,8t)	1,5t	2t	3t	4t	6t	8t	Typ		
M6	M8	M10	M12	M14	M16	M20	M24	M30	M36	M42	M48	Gewindegröße		
1/4"	5/16"	3/8"	7/16"	9/16"	5/8"	7/8"	1"	1 1/4" 1 3/8"	1 1/2"	1 3/4"	2"	β	Strangzahl	
0,4	0,8	1	1,6	3	4 (3,2)	6	8	12	16	24	32	0°	1	
0,8	1,6	2	3,2	6	8 (6,4)	12	16	24	32	48	64	0°	2	
0,1	0,2	0,25	0,4	0,75	1 (0,8)	1,5	2	3	4	6	8	90°	1	
<p>Wir empfehlen für diese Art der Aufhängung die Verwendung der in Krafrichtung einstellbaren „VRS-Starpoint“ bzw. „VRM-Starpoint-Mutter“.</p>												90°	2	
												0-45°	2	
												45-60°	2	
												unsymmetrisch	2	
												0-45°	3+4	
45-60°	3+4													
unsymmetrisch	3+4													

() = abweichende Tragfähigkeit der RM



Die Revolution zum Drehen unter Last

SUPER
ROTATION[®]



ICE-LBG-SR

ICE-Lastbock-Gewinde-Super Rotation

ICE-Bolt mit revolutionären mechanischen Eigenschaften

Kein Lösen dank **Super Rotation®**

Doppeltes SR-Kugellager, 360° unter Last drehbar





Produktmerkmale ICE-LBG-SR



SR-Kugellager

360° drehbar,
180° schwenkbar

ICE-Bolt aus Patentstahl

- ✓ **SR-Kugellagerung** ist die optimale Lösung für Dauerdrehbewegung und Wendevorgänge bei Nennt Tragfähigkeit ohne Aufdrehen der Befestigungsschraube.
- ✓ **Anschlagpunkt 360° drehbar. Einhängebügel bis 180° schwenkbar.**



ICE-LBG-SR

Erster, unter Last drehbarer, Anschlagpunkt mit unsymmetrischer Krafteinleitung.

ICE-LBG-SR

ICE-Lastbock-Gewinde-Super Rotation



- ✓ **Unverlierbare jedoch austauschbare ICE-Bolt** aus Patentstahl mit Spezialkorrosionsschutz Corrud-DT. Unbedenklicher Tieftemperatureinsatz; höherer Zähigkeit und damit höhere Biegefestigkeit sowie geringerer Verschleiß. Original ICE-Bolt als Ersatzteil erhältlich. Deutliche Kennzeichnung am Schraubenkopf: RUD, ICE, Gewindegröße, Charge.
- ✓ **Deutliche Kennzeichnung der Mindesttragfähigkeit** für alle Belastungsrichtungen. Beschriftung mit vorgeschriebenem Anzugsmoment und Nennt Tragfähigkeit mit Sicherheitsfaktor 4:1 (MRL 2006/42/EG) und 5:1 (ASME B 30.26).
- ✓ **Patenterte Markierungen** zur einfachen Feststellung der Ablegereife.
- ✓ **Klemmfeder** wirkt geräuschkämpfend und hält die Aufhängeöse in der gewünschten Richtung; dadurch einfaches Einhängen des Anschlagmittels möglich bzw. flache Bauform im umgeklappten Zustand.
- ✓ Lieferbar als:
 - Metrisches Regelgewinde (DIN EN 13)
 - Variable Schraubenlängen für Einsatz in Gewinde- und Durchgangsbohrungen (siehe S.34).

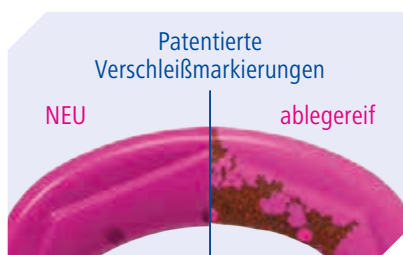

Kennzeichnung

Patenterte
Verschleißmarkierungen

NEU

ablegereif



Klemmfeder

Produktmerkmale

ICE-Lastbock-Gewinde-**SUPER ROTATION**

Produktmerkmale / Anwendungsspezifische Merkmale ICE-LBG-SR

- Wesentliche Produktmerkmale des ICE-LBG-SR sind Gegenstand von Schutzrechtsanmeldungen.
- ICE-LBG-SR: Geprüft und zertifiziert durch die DGUV.
Prüfgrundlage: GS-OA-15-04:2012-05
Bescheinigungs-Nr.: OA 1651054
- Schnelle und einfache Montage.
- Montage mit Gabel-, Ring- und Innensechskantschlüssel möglich.



- Handfestes Anziehen mit entsprechendem Schlüssel für einmaligen Transportvorgang ausreichend.
- Bei dauerhafter Anbringung bzw. Dauerdrehbewegungen und Wendevorgängen Drehmoment aus der Betriebsanleitung beachten.

Weitere wichtige RUD-spezifische Informationen und Besonderheiten zu unseren RUD-Anschlagpunkten finden Sie auf Seite 9 und in der jeweiligen Betriebsanleitung (www.rud.com).

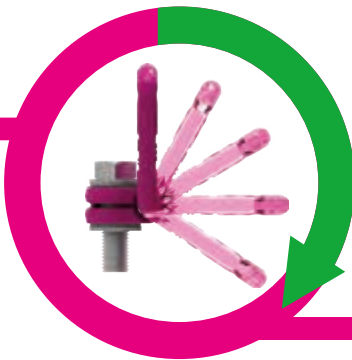

Zulässig bis zum Kontakt des Hebegutes.

Zubehör ICE-LBG-SR

- Für Dauerbefestigung des Anschlagpunktes an Durchgangsbohrungen empfehlen wir die Sicherungsmuttern nach DIN 980-V (Standardauslieferung inkl. Scheibe), für wechselnde Anbringung mit nur einem Hebevorgang Bundmuttern nach DIN 6331 (auf Anfrage).
- Bei metrischen Sondergewindelängen sind Sicherungsmuttern (DIN 980-V rissgeprüft) mit Scheibe erhältlich. Bundmuttern (DIN 6331 rissgeprüft) wahlweise auf Anfrage lieferbar.

**ICE-LBG-SR // Metrisches Gewinde**

Kurzbezeichnung	WLL [t]	Gewicht [kg/St.]	T [mm]	A [mm]	B [mm]	C [mm]	D [mm]	E [mm]
ICE-LBG-SR ICE-Lastbock-Gewinde-Super Rotation® – metrisch								
ICE-LBG-SR 0,6 t M8	0,6	0,3	75	32	50	34	24	40
ICE-LBG-SR 0,9 t M10	0,9	0,31	74	32	50	34	24	39
ICE-LBG-SR 1,35 t M12	1,35	0,34	74	32	50	34	26	38
ICE-LBG-SR 2,5 t M16	2,5	0,52	84	36	54	40	30	39
ICE-LBG-SR 3,5 t M20	3,5	1,3	110	54	82	60	45	53
ICE-LBG-SR 4,5t M24	4,5	1,4	125	54	82	60	45	66
ICE-LBG-SR 6,7 t M30 **	6,7	3,2	145	63	102	69	55	66
ICE-LBG-SR ICE-Lastbock-Gewinde-Super Rotation® – metrisch mit Länge nach Wunsch								
ICE-LBG-SR 0,6 t M8	0,6	*	75	32	50	34	24	40
ICE-LBG-SR 0,9 t M10	0,9	*	74	32	50	34	24	39
ICE-LBG-SR 1,3 t M12	1,3	*	74	32	50	34	26	38
ICE-LBG-SR 2,5 t M16	2,5	*	84	36	54	40	30	39
ICE-LBG-SR 3,5 t M20	3,5	*	110	54	82	60	45	53
ICE-LBG-SR 4,5t M24	4,5	*	125	54	82	60	45	66
ICE-LBG-SR 6,7 t M30 **	6,7	*	145	63	102	69	55	66

* = Gewicht ist ausführungsabhängig

** = Schraubengüte 10.9

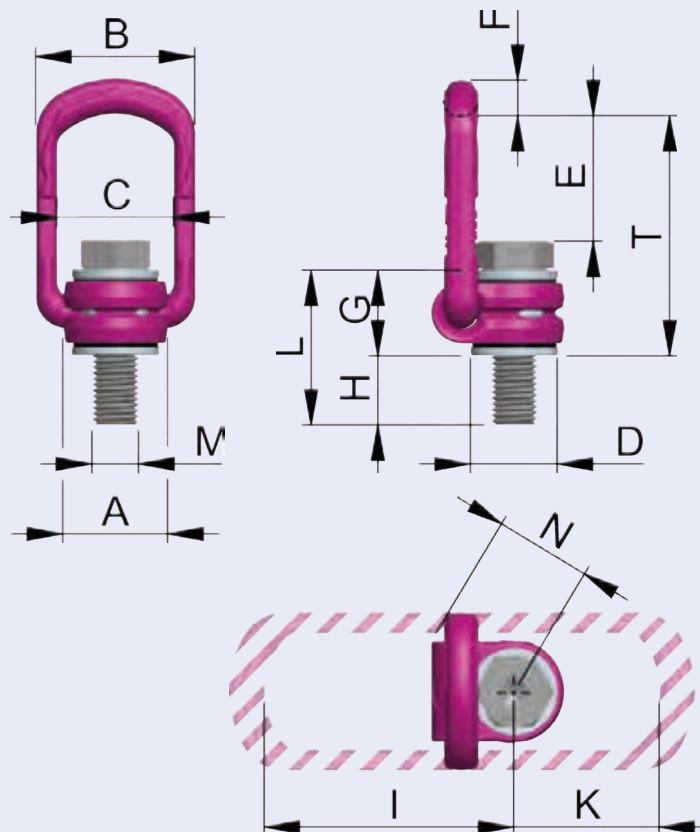
ICE-LBG-SR – metrisch

ICE-LBG-SR // Metrisches Gewinde



F [mm]	G [mm]	H [mm]	I [mm]	K [mm]	L [mm]	M	N [mm]	Anzugs- [Nm]	Best.-Nr.
10	29	12	75	43	41	M8	32	30	8504284
10	29	15	75	43	44	M10	32	60	8504285
10	29	18	75	43	47	M12	32	150	8504286
13,5	34	24	86	46	58	M16	38	150	8504287
17	45	30	113	61	75	M20	48	400	8504288
18	45	36	130	76	80	M24	48	760	8504289
22,5	60	50	151	79	110	M30	66	1000	8504290
10	29	8-76	75	43	37-105	M8	32	30	8600500
10	29	10-96	75	43	39-125	M10	32	60	8600501
10	29	12-116	75	43	41-145	M12	32	150	8600502
13,5	34	16-149	86	46	50-185	M16	38	150	8600504
17	45	20-187	113	61	65-230	M20	48	400	8600506
18	45	24-222	130	76	69-265	M24	48	760	8600508
22,5	60	30-279	151	79	90-340	M30	66	1000	8600510

Technische Änderungen vorbehalten.

ICE-LBG-SR – metrisch mit Länge nach Wunsch

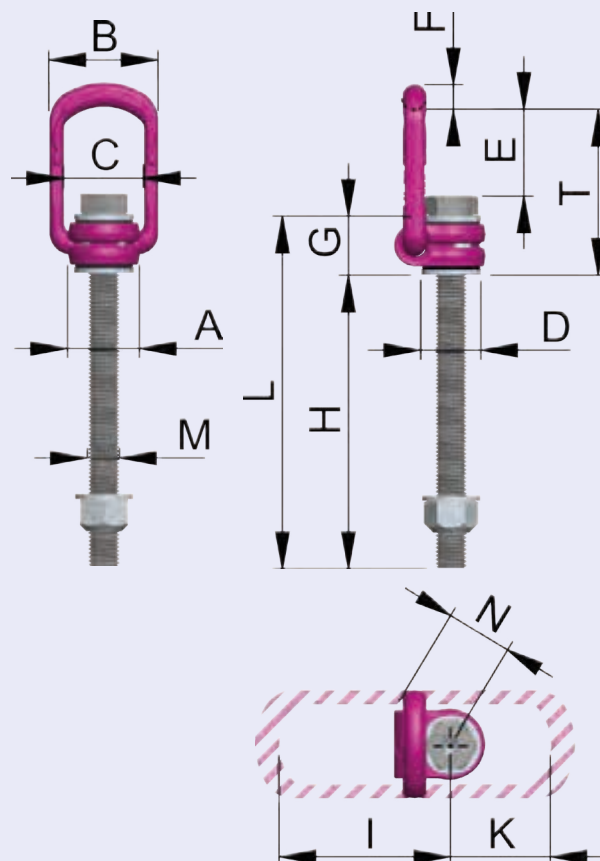



Vielseitig, wie man ihn auch dreht und wendet

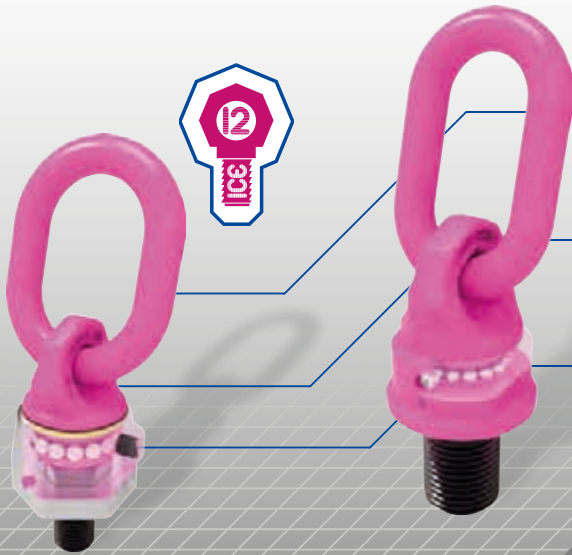

360° drehbar, 230° schwenkbar

Optische Markierungen
(Verschleiß & Anschlagwinkel)

Kugellagerung



VWBG-V // VWBG

VIP-Wirbelbock-Gewinde-Vario / VIP-Wirbelbock-Gewinde



VWBG-V



VWBG



Kugellagerung



360° drehbar

Erweiterter
Schwenkbereich
~230°



Patenterte
Verschleißmarkierungen

Original

abgereift

- ✓ **Kugellagerung** für ein ruckfreies und reibungsarmes Drehen und Wenden.
- ✓ **Anschlagpunkt 360° drehbar.**
- ✓ **Einhängeliend mit erweitertem Schwenkbereich.**
- ✓ **Eingeschmiedete Markierungen** zur einfachen Feststellung des Belastungswinkels und des Verschleißes.



VWBG-V

Für den drehbaren Hebeeinsatz. Senkrecht unter Last drehbar.

VWBG

Für schwere Lasten, die gedreht und gewendet werden. Unter Tragfähigkeit 360° drehbar.

Produktmerkmale

VIP-Wirbelbock-Gewinde-Vario / VIP-Wirbelbock-Gewinde

- ✓ Großes Gewinde- und Tragfähigkeitsspektrum (M8 – M150 bzw. 0,3 t – 40 t).
Lieferbar als:
 - Metrisches Regelgewinde (DIN EN 13)
 - Metrisches Feingewinde (DIN EN 13)
 - Regelgewinde UNC (ANSI B1.1)
 - VWBG: Regelgewinde BSW (BS 84)
- ✓ Deutliche Kennzeichnung der Mindesttragfähigkeit für alle Belastungsrichtungen. Höhere Tragfähigkeiten durch optimierte Anbringung oder Anwendung (vgl. Tragfähigkeitstabellen/Produktseite).
- ✓ 90° zur Einschraubrichtung unter Nennttragfähigkeit drehbar.
- ✓ Variable Schraubenlängen für Einsatz in Gewinde- und Durchgangsbohrungen lieferbar (verfügbare Muttern etc. siehe S.39)
- ✓ VWBG-V: RUD-Schrauben mit Spezialkorrosionsschutz Corrud-DT.
- ✓ Großer Abstand zwischen Drehpunkt und Last zur Vermeidung von Beschädigungen.



Produktmerkmale / Anwendungsspezifische Merkmale VWBG-V / VWBG

- ✓ VWBG-V: Nicht demontierbare Spezialschraube (dadurch wird das Risiko durch die Verwendung von ungeeigneten Standardschrauben vermieden).
- ✓ VWBG-V: Geprüft und zertifiziert durch die DGUV.
Prüfgrundlage: GS-OA-15-04:2015-12
Bescheinigungs-Nr.: OA 1651056
- ✓ VWBG: Entspricht den Prüfgrundsätzen der BG/DGUV „GS-OA-15-04“
- ✓ Schnelle und einfache Montage.
- ✓ Handfestes Anziehen mit entsprechendem Schlüssel für einmaligen Transportvorgang ausreichend.
- ✓ Bei dauerhafter Anbringung Drehmoment gemäß der Betriebsanleitung beachten.



Weitere wichtige RUD-spezifische Informationen und Besonderheiten zu unseren RUD-Anschlagpunkten finden Sie auf Seite 9 und in der jeweiligen Betriebsanleitung (www.rud.com).

Zubehör VWBG-V / VWBG

- ✓ Für Dauerbefestigung des Anschlagpunktes an Durchgangsbohrungen empfehlen wir die Sicherungsmuttern nach DIN 980-V (Standardauslieferung inkl. Scheibe), für wechselnde Anbringung mit nur einem Hebevorgang Bundmuttern nach DIN 6331 (auf Anfrage).
- ✓ Bei metrischen Sondergewindelängen sind Sicherungsmuttern (DIN 980-V rissgeprüft) mit Scheibe erhältlich. Bundmuttern (DIN 6331 rissgeprüft) wahlweise auf Anfrage lieferbar.

**VWBG-V / VWBG // Metrisches Gewinde**

Kurzbezeichnung	WLL-X [t]	WLL-Y [t]	WLL-Z [t]	Gewicht [kg/St.]	T [mm]	A [mm]	B [mm]	C [mm]	D [mm]	E [mm]	F [mm]	G [mm]	M	Anzugsm. [Nm]	Best.-Nr.
VWBG-V Wirbelbock – metrisch															
VWBG-V 0,3-M8	0,3	0,4	0,6	0,18	76	8	31	29	30	28	13	36	M8	10	7103720
VWBG-V 0,45-M10	0,45	0,6	0,9	0,29	78	8	31	29	33,5	30	17	38	M10	10	7103715
VWBG-V 0,6-M12	0,6	0,75	1,2	0,41	107	10	49	35	42	36	21	47	M12	10	7100180
VWBG-V 1,0-M14 (F=21)	1	1,25	2	0,63	114	13	46	38	48	41	21	56	M14	25	8600337
VWBG-V 1,3-M16	1,3	1,5	2,6	0,59	114	13	46	38	48	41	25	56	M16	30	7100430
VWBG-V 1,8-M18 (F=27)	1,8	2	3,6	1,18	137	13	54	35	62	55	27	67	M18	50	8600338
VWBG-V 2,0-M20	2	2,5	4	1,42	137	13	54	35	62	55	33	67	M20	70	7100800
VWBG-V 2,0-M22 (F=33)	2	2,5	4	1,45	137	13	54	35	62	55	33	67	M22	100	8600334
VWBG-V 3,5-M24	3,5	4	7	2,63	173	18	66	40	81	70	40	88	M24	150	7100640
VWBG-V 3,5-M27 (F=41)	3,5	4	7	2,65	173	18	66	40	81	70	41	88	M27	200	8600335
VWBG-V 5,0-M30	5	6	10	5,09	221	22	90	50	99	85	50	106	M30	225	7100650
VWBG Wirbelbock – metrisch															
VWBG 6(7,5)t-M33 (F=50)	6	7,5	15	5,6	208	22	86	50	90	80	50	96	M33	350	8600150
VWBG 8(10)t-M36	8	10	15	4,7	208	22	86	50	90	80	54	94	M36	410	7999059
VWBG 12(13)t-M42	12	13	17	6,1	234	26	111	65	98	85	63	95	M42	550	7999044
VWBG 12(15)t-M45	12	15	18	6,24	234	26	111	65	98	85	67	95	M45	550	7900455
VWBG 13(16)t-M48	13	16	18	6,37	234	26	111	65	98	85	68	95	M48	550	7999045
VWBG 14(20)t-M52	14	20	25	10,55	271	32	119	70	120	95	78	120	M52	750	7901081
VWBG 16(22)t-M56	16	22	28	10,68	271	32	119	70	120	95	84	120	M56	800	7999004
VWBG 16(22)t-M60 (F=90)	16	22	28	11,37	271	32	119	70	120	95	90	120	M60	800	8600454
VWBG 16(25)t-M64	16	25	28	11,4	271	32	119	70	120	95	94	120	M64	800	7999043
VWBG 31,5(40)t-M72	31,5	40	50	29,96	338	46	130	90	170	145	108	159	M72	1200	7900097
VWBG 35(48)t-M80	35	48	50	31,19	338	46	130	90	170	145	120	159	M80	1500	7900100
VWBG 40(50)t-M90	40	50	50	34,5	378	46	168	110	170	145	135	159	M90	2000	7903408
VWBG 40(50)t M100 (F= 150)	40	50	50	36,5	378	46	168	110	170	145	150	159	M100	2000	8600458

Technische Änderungen vorbehalten.

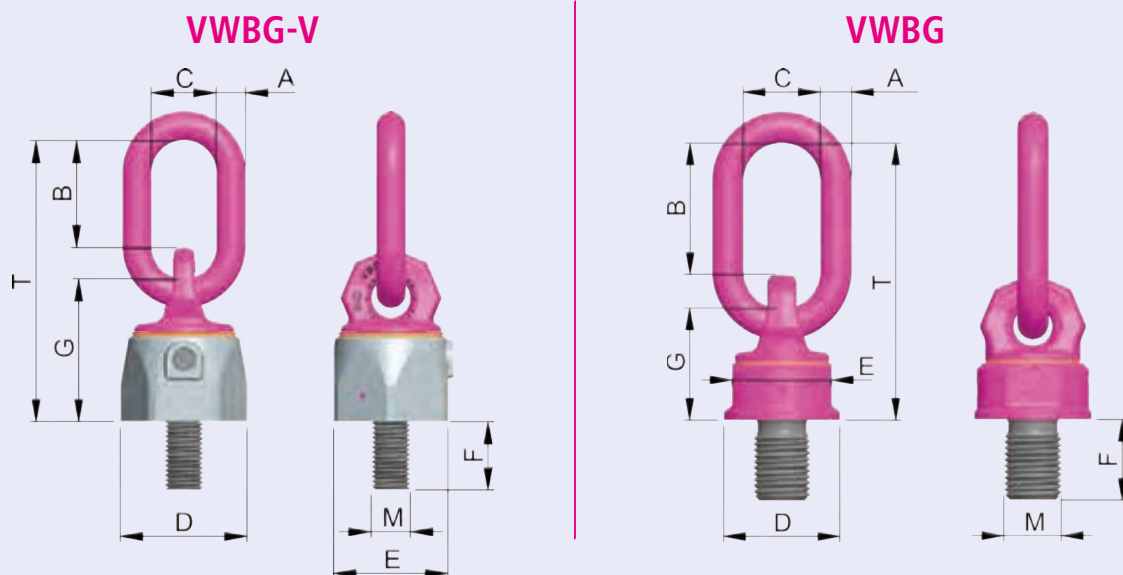

VWBG-V / VWBG // metrisch mit Länge nach Wunsch

Kurzbezeichnung	WLL-X [t]	WLL-Y [t]	WLL-Z [t]	Gewicht [kg/St.]	T [mm]	A [mm]	B [mm]	C [mm]	D [mm]	E [mm]	F [mm]	G [mm]	M	Anzugsm. [Nm]	Best.-Nr.
VWBG-V Wirbelbock – metrisch mit Länge nach Wunsch															
VWBG-V 0,3-M8	0,3	0,4	0,6	*	76	8	31	29	30	28	8-102	36	M8	10	8600330
VWBG-V 0,45-M10	0,45	0,6	0,9	*	78	8	31	29	33,5	30	10-122	38	M10	10	8600331
VWBG-V 0,6-M12	0,6	0,75	1,2	*	107	10	49	35	42	36	12-140	47	M12	10	8600332
VWBG-V 1,0-M14	1	1,25	2	*	114	13	46	38	48	41	14-160	56	M14	25	8600337
VWBG-V 1,3-M16	1,3	1,5	2,6	*	114	13	46	38	48	41	16-180	56	M16	30	8600333
VWBG-V 1,8-M18	1,8	2	3,6	*	137	13	54	35	62	55	18-83	67	M18	50	8600338
VWBG-V 2,0-M20	2	2,5	4	*	137	13	54	35	62	55	20-223	67	M20	70	8600334
VWBG-V 2,0-M22	2	2,5	4	*	137	12	54	35	62	55	22-94	67	M22	100	8600334
VWBG-V 3,5-M24	3,5	4	7	*	173	18	66	40	81	70	24-255	88	M24	150	8600335
VWBG-V 3,5-M27	3,5	4	7	*	173	18	66	40	81	70	27-92	88	M27	200	8600335
VWBG-V 5,0-M30	5	6	10	*	221	22	90	50	99	85	30-330	106	M30	225	8600336
VWBG Wirbelbock – metrisch mit Länge nach Wunsch															
VWBG 6(7,5)t	6	7,5	15	*	208	23	86	50	90	80	33-300	94	M33	350	8600150
VWBG 8(10)t	8	10	15	*	208	23	86	50	90	80	36-300	94	M36-M39	410	8600451
VWBG 12(13)t	12	13	17	*	234	26	111	65	98	85	42-300	95	M42-M45	550	8600452
VWBG 13(16)t	13	16	18	*	234	26	111	65	98	85	48-300	95	M48-M52	550	8600453
VWBG 14(20)t	14	20	25	*	271	32	119	70	120	95	52-300	120	M52	750	8600158
VWBG 16(22)t	16	22	28	*	271	32	119	70	120	95	56-300	120	M56-M60	800	8600454
VWBG 16(25)t	16	25	28	*	271	32	119	70	120	95	64-300	120	M64-M76	800	8600455
VWBG 31,5(40)t	31,5	40	50	*	338	46	130	90	170	145	72-300	159	M72-M76	1200	8600456
VWBG 35(48)t	35	48	50	*	338	46	130	90	170	145	80-300	159	M80-M85	1500	8600457
VWBG 40(50)t	40	50	50	*	378	46	168	110	170	145	90-300	159	M90-M150	2000	8600458

* = Gewicht ist ausführungabhängig

Technische Änderungen vorbehalten.

VWBG-V – metrisch, Länge nach Wunsch

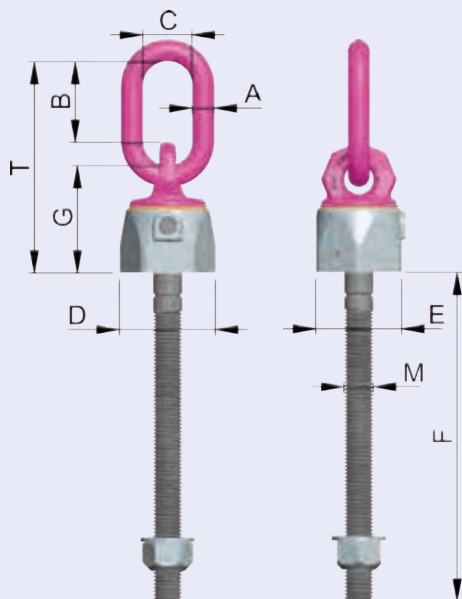

VWBG – metrisch, Länge nach Wunsch

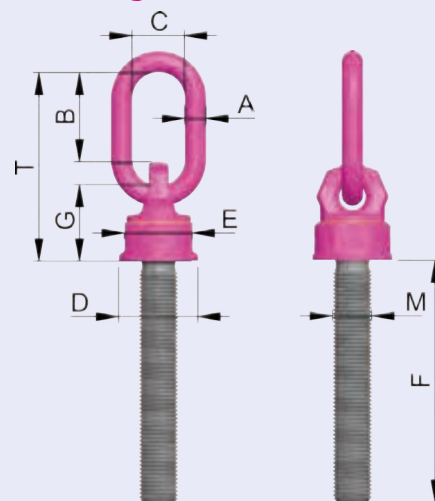

**VWBG-V / VWBG // metrisch-Feingewinde mit Länge nach Wunsch**

Kurzbezeichnung	WLL-X [t]	WLL-Y [t]	WLL-Z [t]	Gewicht [kg/St.]	T [mm]	A [mm]	B [mm]	C [mm]	D [mm]	E [mm]	F [mm]	G [mm]	M	Anzugsm. [Nm]	Best.-Nr.
VWBG-V Wirbelbock – metrisch-Feingewinde mit Länge nach Wunsch															
VWBG-V 0,6-M12×1,5	0,6	0,75	1,2	*	107	10	49	35	42	36	12-55	47	M12×1,5	10	8600332
VWBG-V 1,0-M14×1,5	1	1,25	2	*	114	13	46	38	48	41	14-65	56	M14×1,5	25	8600337
VWBG-V 1,3-M16×1,5	1,3	1,5	2,6	*	114	13	46	38	48	41	16-70	56	M16×1,5	30	8600333
VWBG-V 1,8-M18×1,5	1,8	2	3,6	*	137	13	54	35	62	55	18-83	67	M18×1,5	50	8600338
VWBG-V 2,0-M20×1,5	2	2,5	4	*	137	13	54	35	62	55	20-88	67	M20×1,5	70	8600334
VWBG-V 3,5-M24×1,5	3,5	4	7	*	173	18	66	40	81	70	24-95	88	M24×1,5	150	8600335
VWBG-V 5,0-M30×2	5	6	10	*	221	22	90	50	99	85	30-125	106	M30×2	225	8600336
VWBG Wirbelbock – metrisch-Feingewinde mit Länge nach Wunsch															
VWBG 6(7,5)t-M33×2	6	7,5	15	*	208	23	86	50	90	80	33-300	94	M33×2	350	8600150
VWBG 8(10)t-M36×3	8	10	15	*	208	23	86	50	90	80	36-300	94	M36×3	410	8600451
VWBG 12(13)t-M42×3	12	13	17	*	234	26	111	65	98	85	42-300	95	M42×3	550	8600452
VWBG 13(16)t-M48×3	13	16	18	*	234	26	111	65	98	85	48-300	95	M48×3	550	8600453
VWBG 16(22)t-M56×4	16	22	28	*	271	32	119	70	120	95	56-300	120	M56×4	800	8600454
VWBG 16(25)t-M64×4	16	25	28	*	271	32	119	70	120	95	64-300	120	M64×4	800	8600455
VWBG 31,5(40)t-M72×4	31,5	40	50	*	338	46	130	90	170	145	72-300	159	M72×4	1200	8600456
VWBG 35(48)t-M80×4	35	48	50	*	338	46	130	90	170	145	80-300	159	M80×4	1500	8600457
VWBG 40(50)t-M90×4	40	50	50	*	378	46	168	110	170	145	90-300	159	M90×4	2000	8600458

* = Gewicht ist ausführungsabhängig

Technische Änderungen vorbehalten.

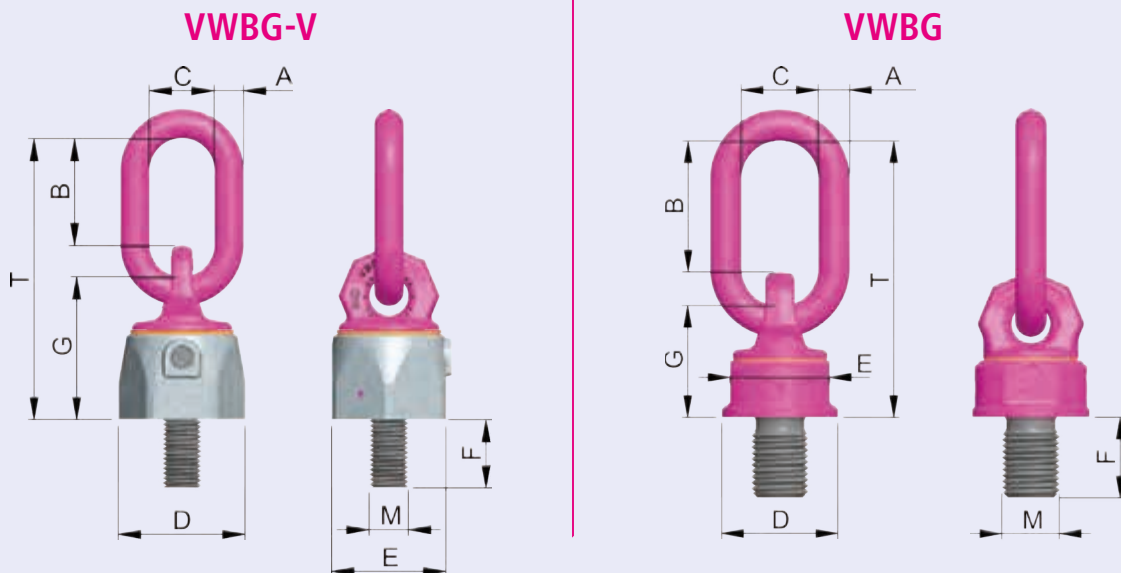

VWBG-V / VWBG // UNC-Zollgewinde / BSW-Whitworth-Zollgewinde

Kurzbezeichnung	WLL-X [t]	WLL-Y [t]	WLL-Z [t]	Gewicht [kg/St.]	T [mm]	A [mm]	B [mm]	C [mm]	D [mm]	E [mm]	F [mm]	G [mm]	M	Anzugs- m. [Nm]	Best.-Nr.
VWBG-V Wirbelbock – UNC-Zollgewinde															
VWBG-V 0,3-5/16"-18UNC	0,3	0,4	0,6	0,18	76	8	31	29	30	28	13	36	5/16"-18UNC	10	7991090
VWBG-V 0,45-3/8"-16UNC	0,45	0,6	0,9	0,29	78	8	31	29	33,5	30	17	38	3/8"-16UNC	10	7991091
VWBG-V 0,6-1/2"-13UNC	0,6	0,75	1,2	0,41	107	10	49	35	42	36	21	47	1/2"-13UNC	10	7991092
VWBG-V 1,3-5/8"-11UNC	1,3	1,5	2,6	0,52	114	13	46	38	48	41	29	56	5/8"-11UNC	30	7991093
VWBG-V 2,0-3/4"-10UNC	2	2,5	4	1,42	137	13	54	35	62	55	28	67	3/4"-10UNC	70	7991094
VWBG-V 3,5-1"-8UNC	3,5	4	7	2,63	173	18	66	40	81	70	38	88	1"-8UNC	150	7991095
VWBG-V 5,0-1 1/4"-7UNC	5	6	10	5,09	221	22	90	50	99	85	47	106	1 1/4"-7UNC	225	7991096
VWBG-V Wirbelbock – UNC-Zollgewinde mit Länge nach Wunsch															
VWBG-V 0,6-1/2"-13UNC	0,6	0,75	1,2	*	107	10	49	35	42	36	40-149	47	1/2"-13UNC	10	8600332
VWBG-V 1,3-5/8"-11UNC	1,3	1,5	2,6	*	114	13	46	38	48	41	51-180	56	5/8"-11UNC	30	8600333
VWBG-V 2,0-3/4"-10UNC	2	2,5	4	*	137	13	54	35	62	55	56-222	67	3/4"-10UNC	70	8600334
VWBG-V 3,5-1"-8UNC	3,5	4	7	*	173	18	66	40	81	70	64-246	88	1"-8UNC	150	8600335
VWBG-V 5,0-1 1/4"-7UNC	5	6	10	*	221	22	90	50	99	85	77-331	106	1 1/4"-7UNC	225	8600336
VWBG Wirbelbock – UNC-Zollgewinde															
VWBG 8(10)t - 1 1/2"-6UNC (F=57)	8	10	15	4,79	208	22	86	50	90	80	57	94	1 1/2"-6UNC	410	8600451
VWBG 12(13)t - 1 3/4"-5UNC (F=66)	12	13	17	6,14	234	26	111	65	98	85	66	95	1 3/4"-5UNC	550	8600452
VWBG 13(16)t - 2"-4,5UNC (F=76)	13	16	18	6,2	234	26	111	65	98	85	76	95	2"-4,5UNC	550	8600453
VWBG 16(22)t - 2 1/4"-4,5UNC (F=85)	16	22	28	11	271	32	119	70	120	95	85	120	2 1/4"-4,5UNC	800	8600454
VWBG 16(22)t - 2 1/2"-4UNC (F=95)	16	22	28	11,5	271	32	119	70	120	95	95	120	2 1/2"-4UNC	800	8600454
VWBG 16(25)t - 2 3/4"-4UNC (F=104)	16	25	28	12	271	32	119	70	120	95	104	120	2 3/4"-4UNC	800	8600455
VWBG 31,5(40)t - 3"-4UNC (F=114)	31,5	40	50	26,3	338	46	130	90	170	145	114	159	3"-4UNC	1200	8600456
VWBG 35(48)t - 3 1/2"-4UNC (F=133)	35	48	50	28	338	46	130	90	170	145	133	159	3 1/2"-4UNC	1500	8600457
VWBG 40(50)t - 4"-4UNC (F=150)	40	50	50	36,7	378	46	168	110	170	145	150	159	4"-4UNC	2000	8600458
VWBG 40(50)t - 4 1/2"-4UNC (F=170)	40	50	50	40,6	378	46	168	110	170	145	170	159	4 1/2"-4UNC	2000	8600458
VWBG 40(50)t - 5"-4UNC (F=190)	40	50	50	45,5	378	46	168	110	170	145	190	159	5"-4UNC	2000	8600458
VWBG Wirbelbock – BSW-Whitworth-Zollgewinde															
VWBG 8(10)t - 1 1/2"-BSW (F=57)	8	10	15	4,79	208	22	86	50	90	80	57	94	1 1/2"-BSW	410	8600451
VWBG 12(13)t - 1 3/4"-BSW (F=66)	12	13	17	6,14	234	26	111	65	98	85	66	95	1 3/4"-BSW	550	8600452
VWBG 13(16)t - 2"-BSW (F=76)	13	16	18	6,2	234	26	111	65	98	85	76	95	2"-BSW	550	8600453
VWBG 16(22)t - 2 1/4"-BSW (F=85)	16	22	28	11	271	32	119	70	120	95	85	120	2 1/4"-BSW	800	8600454
VWBG 16(22)t - 2 1/2"-BSW (F=95)	16	22	28	11	271	32	119	70	120	95	95	120	2 1/2"-BSW	800	8600454
VWBG 16(25)t - 2 3/4"-BSW (F=104)	16	25	28	12	271	32	119	70	120	95	104	120	2 3/4"-BSW	800	8600455
VWBG 31,5(40)t - 3"-BSW (F=114)	31,5	40	50	26,3	338	46	130	90	170	145	114	159	3"-BSW	1200	8600456
VWBG 35(48)t - 3 1/2"-BSW (F=133)	35	48	50	28	338	46	130	90	170	145	133	159	3 1/2"-BSW	1500	8600457
VWBG 40(50)t - 4"-BSW (F=150)	40	50	50	36,2	378	46	168	110	170	145	150	159	4"-BSW	2000	8600458
VWBG 40(50)t - 4 1/2"-BSW (F=170)	40	50	50	38,1	378	46	168	110	170	145	170	159	4 1/2"-BSW	2000	8600458
VWBG 40(50)t - 5"-BSW (F=190)	40	50	50	45,1	378	46	168	110	170	145	190	159	5"-BSW	2000	8600458

* = Gewicht ist ausführungsbabhängig
 Typ VWBG-Zollgewinde mit Sonderlängen bis Fmax = 300 mm möglich.

Technische Änderungen vorbehalten.



Leicht drehbar und immer der richtige Anschluss

360° drehbar, 230° schwenkbar

Universeller, verwechslungsfreier VIP-Anschluss für Kette, Haken und Öse

Doppelt kugellagert für kippen, drehen und wenden

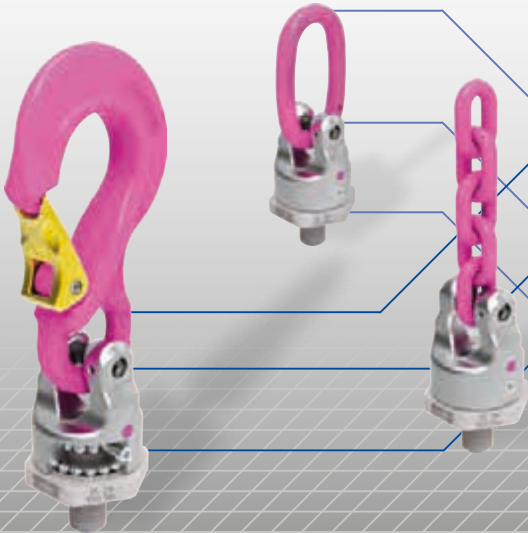

PP-S // -B // -VIP

PowerPoint®-Star /-Ösenanschluss /-VIP-Kettenanschluss



mit allen gängigen Anschlagmitteln kombinierbar



doppeltes Kugellager



360° drehbar

PP-S

Universalanschluss mit Haken für Ringgehänge, Rundschlingen, Drahtseile, Hakengehänge

- ✓ **Kombinierbar mit allen gängigen Anschlagmitteln ohne zusätzliches Verbindungselement.**
- ✓ **PP-S, PP-B, PP-VIP: Doppelt Kugellager** ist die optimale Lösung für Dreh- und Wendevorgänge unter Last.
- ✓ **Anschlagpunkt 360° drehbar.**

PP-B

Ösenanschluss für Hakengehänge



PP-VIP

Direkter Kettenanschluss

- ✓ Deutliche Kennzeichnung der Mindesttragfähigkeit für alle Belastungsrichtungen.
- ✓ So-PP-S, So-PP-B, So-PP-VIP: Variable Gewindelängen
- ✓ Lieferbar als:
 - Metrisches Regelgewinde (DIN EN 13)
 - Regelgewinde UNC (ANSI B1.1)

Produktmerkmale

PowerPoint®-Star / -Ösenanschluss für Hakengehänge / -VIP-Kettenanschluss // So-PP

- ✓ **Großer Abstand zwischen Drehpunkt und Last** zur Vermeidung von Beschädigungen.
- ✓ **90° zur Einschraubrichtung unter Nennt Tragfähigkeit drehbar.** Geringste Verklankungsgefahr durch kardangelartige Beweglichkeit.
- ✓ **Einhängeglied mit erweitertem Schwenkbereich.**
- ✓ PP-S, PP-B, PP-VIP: Beschriftung mit vorgeschriebenem Anzugsmoment und Nennt Tragfähigkeit mit Sicherheitsfaktor 4:1 (MRL 2006/42/EG) und 5:1 (ASME B 30.26).
- ✓ So-PP-S, So-PP-B, So-PP-VIP: Nicht demontierbare Spezialschraube (dadurch wird das Risiko durch die Verwendung von ungeeigneten Standardschrauben vermieden).
- ✓ So-PP-S, So-PP-B, So-PP-VIP: Variable Schraubenlängen für Einsatz in Gewinde- und Durchgangsbohrungen lieferbar.



Produktmerkmale / Anwendungsspezifische Merkmale PP / So-PP

- ✓ So-PP-S, So-PP-B, So-PP-VIP: Für Dauerbefestigung des Anschlagpunktes an Durchgangsbohrungen empfehlen wir die Sicherungsmuttern nach DIN 980-V (Standardauslieferung inkl. Scheibe), für wechselnde Anbringung mit nur einem Hebevorgang Bundmutter nach DIN 6331 (auf Anfrage). Bei metrischen Sondergewindelängen sind Sicherungsmuttern (DIN 980-V rissgeprüft) mit Scheibe erhältlich. Bundmutter (DIN 6331 rissgeprüft) wahlweise auf Anfrage lieferbar.
- ✓ PP-S, PP-B, PP-VIP: Geprüft und zertifiziert durch die DGUV.

Prüfgrundlage: GS-OA-15-04:2012-05
Bescheinigungs-Nr.: OA 1451017
- ✓ So-PP-S, So-PP-B, So-PP-VIP: Bauteil entspricht den Prüfgrundsätzen der BG/DGUV „GS-OA-15-04“
- ✓ Wesentliche Produktmerkmale vom PP-S, PP-B, PP-VIP sind Gegenstand von Schutzrechtsanmeldungen.
- ✓ PP-VIP, So-PP-VIP: Universeller und verwechslungsfreier Gabelkopfanschluss für einfache Konfektion mit Kette, Haken und Öse.
- ✓ PP-S, So-PP-S: Die Formgebung der Hakenspitze verhindert das Einhängen in kleine Öffnungen und die Belastung auf der Hakenspitze. Robuste geschmiedete Sicherungsklappe.
- ✓ Schnelle und einfache Montage.
- ✓ Handfestes Anziehen mit entsprechendem Schlüssel für einmaligen Transportvorgang ausreichend.
- ✓ Für dauerhafte Anbringung Drehmoment gemäß Betriebsanleitung beachten.

Weitere wichtige RUD-spezifische Informationen und Besonderheiten zu unseren RUD-Anschlagpunkten finden Sie auf Seite 9 und in der jeweiligen Betriebsanleitung (www.rud.com).

**PP-S / PP-B / PP-VIP // Metrisches Gewinde**

Kurzbezeichnung	WLL [t]	Gewicht [kg/St.]	T [mm]	A [mm]	B [mm]	C [mm]	D [mm]	E [mm]	F [mm]	G [mm]	M	N [mm]	Anzugsm. [Nm]	Best.-Nr.
PP-S – PowerPoint®-Star Universalanschluss – metrisch														
PP-S-0,63t-M12	0,63	0,4	116	13	75	18	40	36	18	41	M12	-	10	7990719
PP-S-1,5t-M16	1,5	0,9	147	20	97	25	46	41	25	50	M16	-	30	7989719
PP-S-2,5t-M20	2,5	1,7	187	28	126	30	61	55	30	61	M20	-	70	7989075
PP-S-4t-M24	4	3,5	227	36	150	35	78	70	36	77	M24	-	150	7989076
PP-S-5t-M30	5 (6,7)	7,5	267	37	174	40	95	85	45	93	M30	-	225	7989720
PP-S-8t-M36	8 (10)	9,2	310	49	208	48	100	90	54	102	M36	-	410	7989077
PP-B – PowerPoint®-Ösenanschluss – metrisch														
PP-B-0,63t-M12	0,63	0,35	106	9	65	35	40	36	18	41	M12	15	10	7989522
PP-B-1,5t-M16	1,5	0,6	115	11	65	35	46	41	25	50	M16	15	30	7989523
PP-B-2,5t-M20	2,5	1,1	135	13	74	40	61	55	30	61	M20	18	70	7989081
PP-B-4t-M24	4	2,4	172	16	95	45	78	70	36	77	M24	20	150	7989082
PP-B-5t-M30	5 (6,7)	5,2	223	19	130	60	95	85	45	93	M30	25	225	7989524
PP-B-8t-M36	8 (10)	6,3	242	24	140	65	100	90	54	102	M36	28	410	7989083
PP-VIP – PowerPoint®-direkter VIP-Kettenanschluss – metrisch														
PP-VIP4-0,63t-M12	0,63	0,25	41	4	-	-	40	36	18	-	M12	-	10	7989525
PP-VIP6-1,5t-M16	1,5	0,45	50	6	-	-	46	41	25	-	M16	-	30	7989526
PP-VIP8-2,5t-M20	2,5	0,95	61	8	-	-	61	55	30	-	M20	-	70	7989527
PP-VIP10-4t-M24	4	2,2	77	10	-	-	78	70	36	-	M24	-	150	7989528
PP-VIP13-5t-M30	5 (6,7)	3,5	93	13	-	-	95	85	45	-	M30	-	225	7989529
PP-VIP16-8t-M36	8 (10)	5,2	102	16	-	-	100	90	54	-	M36	-	410	7989530

() = höhere Tragfähigkeit bei axialer Belastung

Technische Änderungen vorbehalten.

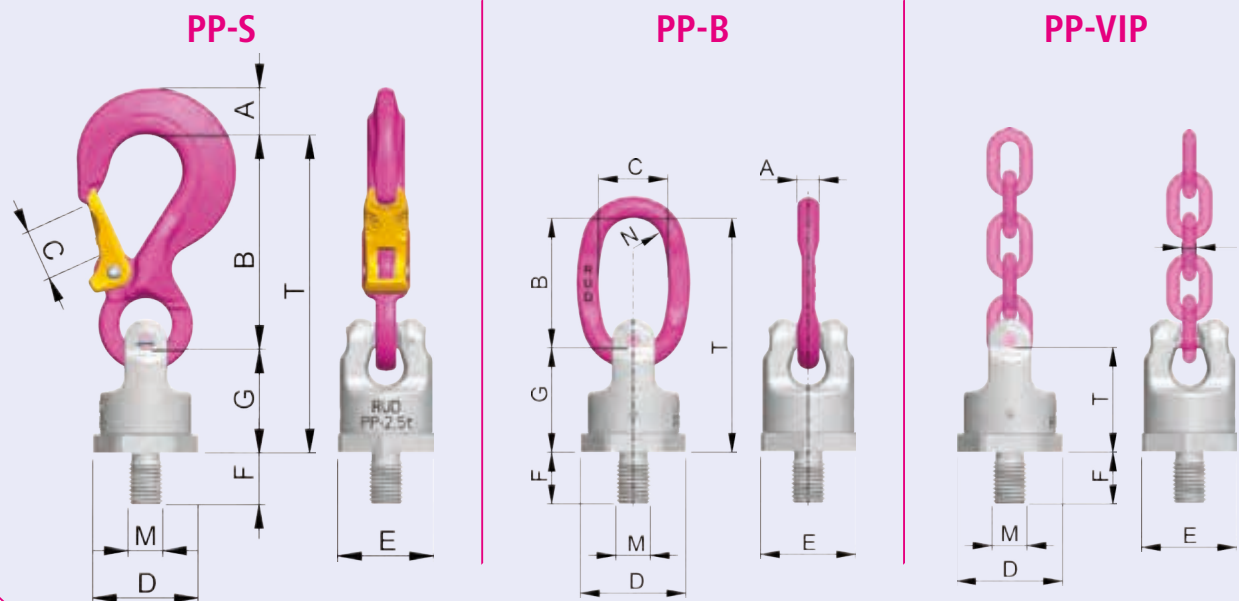

VWBG-KA / So-PP-VIP // Metrisches Gewinde / metrisch-Feingewinde

Kurzbezeichnung	WLL [t]	Gewicht [kg/St.]	T [mm]	A [mm]	D [mm]	E [mm]	F [mm]	M	Anzugsm. [Nm]	Best.-Nr.
VWBG-KA direkter VIP-Kettenschluss – metrisch										
VWBG-KA-28**	31,5	26,4	146	-	170	145	108	M72	1200	7903437
So-VWBG-KA-28**	31,5	*	146	-	170	145	72–300	M72–M76	1200	8600239
So-VWBG-KA-28**	31,5	*	146	-	170	145	72–300	3"-4UNC	1200	8600239
So-PP-VIP *** – Sonder-PowerPoint®-VIP-Kettenanschluss – metrisch mit Länge nach Wunsch										
So-PP-VIP4-0,6t-M12	0,6 (0,63)	*	47	4	42	36	12-140	M12	10	8600320
So-PP-VIP6-1,0t-M14	1 (1,5)	*	58	6	48	41	14-65	M14	25	8600326
So-PP-VIP6-1,3t-M16	1,3 (1,5)	*	58	6	48	41	16-180	M16	30	8600321
So-PP-VIP8-2,0t-M20	2 (2,5)	*	73	8	61	55	20-224	M20	70	8600322
So-PP-VIP8-2,0t-M22	2 (2,5)	*	73	8	61	55	22-94	M22	70	8600322
So-PP-VIP10-3,5t-M24	3,5 (4,0)	*	94	10	81	70	24-255	M24	150	8600323
So-PP-VIP10-3,5t-M27	3,5 (4,0)	*	94	10	81	70	27-92	M27	200	8600323
So-PP-VIP13-5t-M30	5 (6,7)	*	108	13	99	85	30-330	M30	225	8600324
So-PP-VIP16-8t-M36	8 (10)	*	100	16	100	90	36-300	M36	410	8600305
So-PP-VIP16-8t-M39	8 (10)	*	100	16	100	90	39-300	M39	410	8600305
So-PP-VIP16-8t-M42	8 (10)	*	100	16	100	90	42-300	M42	410	8600305
So-PP-VIP *** – Sonder-PowerPoint®-VIP-Kettenanschluss – metrisch-Feingewinde mit Länge nach Wunsch										
So-PP-VIP4-0,6t-M12×1,5	0,6 (0,63)	*	47	4	42	36	12-55	M12×1,5	10	8600320
So-PP-VIP6-1,0t-M14×1,5	1 (1,5)	*	58	6	48	41	14-65	M14×1,5	25	8600326
So-PP-VIP6-1,3t-M16×1,5	1,3 (1,5)	*	58	6	48	41	16-70	M16×1,5	30	8600321
So-PP-VIP8-2,0t-M20×1,5	2 (2,5)	*	73	8	61	55	20-89	M20×1,5	70	8600322
So-PP-VIP10-3,5t-M24×1,5	3,5 (4,0)	*	94	10	81	70	24-95	M24×1,5	150	8600323
So-PP-VIP13-5t-M30×2	5 (6,7)	*	108	13	99	85	30-125	M30×2	225	8600324

() = höhere Tragfähigkeit bei axialer Belastung
* = Gewicht ist ausführungsabhängig

** = Schwenkbereich 180°
*** = So-PP ist auch mit Ösenhaken als So-PP-S oder mit Glied als So-PP-B montierbar

Technische Änderungen vorbehalten.

VWBG-KA

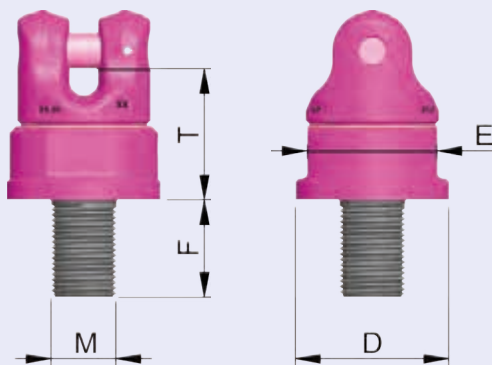

So-PP-VIP

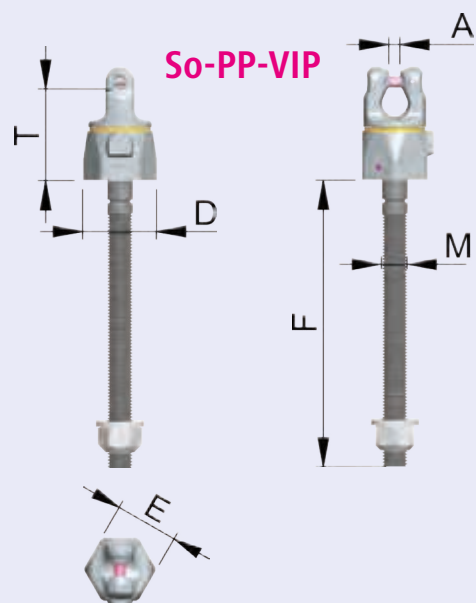

**PP-S / PP-B / PP-VIP // UNC-Zollgewinde**

Kurzbezeichnung	WLL [t]	Gewicht [kg/St.]	T [mm]	A [mm]	B [mm]	C [mm]	D [mm]	E [mm]	F [mm]	G [mm]	M	N [mm]	Anzugsm. [Nm]	Best.-Nr.
PP-S – PowerPoint®-Star Universalanschluss – UNC-Zollgewinde														
PP-S-0,63t-1/2"-13UNC	0,63	0,4	116	13	75	18	40	36	18	41	1/2"-13UNC	-	10	7990720
PP-S-1,5t-5/8"-11UNC	1,5	0,9	147	20	97	25	46	41	25	50	5/8"-11UNC	-	30	7989908
PP-S-2,5t-3/4"-10UNC	2,5	1,7	187	28	126	30	61	55	30	61	3/4"-10UNC	-	70	7989909
PP-S-2,5t-7/8"-9UNC	2,5	1,7	187	28	126	30	61	55	30	61	7/8"-9UNC	-	70	7989910
PP-S-4t-1"-8UNC	4	3,5	227	36	150	35	78	70	36	77	1"-8UNC	-	150	7989911
PP-S-5t-1 1/4"-7UNC	5 (6,7)	7,5	267	37	174	40	95	85	45	93	1 1/4"-7UNC	-	225	7989912
PP-S-8t-1 1/2"-6UNC	8 (10)	9,2	310	49	208	48	100	90	54	102	1 1/2"-6UNC	-	410	7989913
PP-B – PowerPoint®-Ösenanschluss – UNC-Zollgewinde														
PP-B-0,63t-1/2"-13UNC	0,63	0,35	105	9	65	35	40	36	18	41	1/2"-13UNC	15	10	7989901
PP-B-1,5t-5/8"-11UNC	1,5	0,6	115	11	65	35	46	41	25	50	5/8"-11UNC	15	30	7989902
PP-B-2,5t-3/4"-10UNC	2,5	1,1	135	13	74	40	61	55	30	61	3/4"-10UNC	18	70	7989903
PP-B-2,5t-7/8"-9UNC	2,5	1,1	135	13	74	40	61	55	30	61	7/8"-9UNC	18	70	7989904
PP-B-4t-1"-8UNC	4	2,4	172	16	95	45	78	70	36	77	1"-8UNC	20	150	7989905
PP-B-5t-1 1/4"-7UNC	5 (6,7)	5,2	223	19	130	60	95	85	45	93	1 1/4"-7UNC	25	225	7989906
PP-B-8t-1 1/2"-6UNC	8 (10)	6,3	242	24	140	65	100	90	54	102	1 1/2"-6UNC	28	410	7989907
PP-VIP – PowerPoint®-direkter VIP-Kettenanschluss – UNC-Zollgewinde														
PP-VIP4-0,63t-1/2"-13UNC	0,63	0,25	41	4	-	-	40	36	18	-	1/2"-13UNC	-	10	7989920
PP-VIP6-1,5t-5/8"-11UNC	1,5	0,45	50	6	-	-	46	41	25	-	5/8"-11UNC	-	30	7989921
PP-VIP8-2,5t-3/4"-10UNC	2,5	0,95	61	8	-	-	61	55	30	-	3/4"-10UNC	-	70	7989922
PP-VIP8-2,5t-7/8"-9UNC	2,5	1	61	8	-	-	61	55	30	-	7/8"-9UNC	-	70	7989923
PP-VIP10-4t-1"-8UNC	4	2,2	77	10	-	-	78	70	36	-	1"-8UNC	-	150	7989924
PP-VIP13-5t-1 1/4"-7UNC	5 (6,7)	3,5	93	13	-	-	95	85	45	-	1 1/4"-7UNC	-	225	7989925
PP-VIP16-8t-1 1/2"-6UNC	8 (10)	5,2	102	16	-	-	100	90	54	-	1 1/2"-6UNC	-	410	7989926

() = höhere Tragfähigkeit bei axialer Belastung

Technische Änderungen vorbehalten.

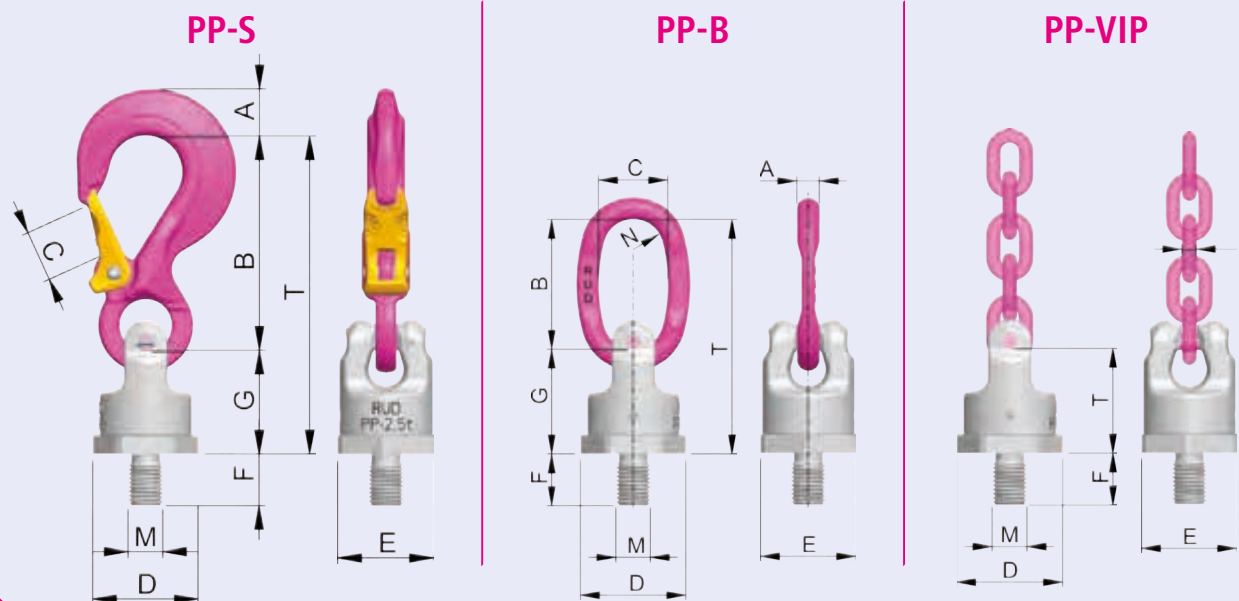

So-PP-VIP // UNC-Zollgewinde // VIP-Cobra-Ösenhaken // VIP-Ovalglied

Kurzbezeichnung	WLL [t]	Gewicht [kg/St.]	T [mm]	A [mm]	D [mm]	E [mm]	F [mm]	M	Anzugs- m. [Nm]	Best.-Nr.
So-PP-VIP ** – Sonder-PowerPoint®-VIP-Kettenanschluss – UNC-Zollgewinde mit Länge nach Wunsch										
So-PP-VIP4-0,6t-1/2"-13UNC	0,6 (0,63)	*	47	4	42	36	12-45	1/2"-13UNC	10	8600320
So-PP-VIP6-1,0t-5/8"-11UNC	1 (1,5)	*	58	6	48	41	16-55	5/8"-11UNC	25	8600321
So-PP-VIP8-2,0t-3/4"-10UNC	2 (2,5)	*	73	8	61	55	20-65	3/4"-10UNC	70	8600322
So-PP-VIP10-3,5t-1"-8UNC	3,5 (4,0)	*	94	10	81	70	25-74	1"-8UNC	150	8600323
So-PP-VIP13-5t-1 1/4"-7UNC	5 (6,7)	*	108	13	99	85	31-91	1 1/4"-7UNC	225	8600324

Kurzbezeichnung	WLL [t]	Gewicht [kg/St.]	T [mm]	A [mm]	B [mm]	C [mm]	D [mm]	E [mm]	F [mm]	für M	G [mm]	H [mm]	Best.-Nr.
VCÖH – VIP-Cobra-Ösenhaken für PowerPoint®													
VCÖH 4	0,63	0,14	75	18	18	12	13	14	18	M12 / 1/2"-13UNC	52	8	8502323
VCÖH 6	1,5	0,5	98	24	22	16	22	24	25	M16 / 5/8"-11UNC	73	11	8502203
VCÖH 8	2,5	0,8	126	32	28	20	28	31	30	M20 / 3/4"-10UNC / 7/8"-9UNC	95	13	8502142
VCÖH 10	4	1,58	150	38	36	26	36	39	35	M24 / 1"-8UNC	118	17	8502145
VCÖH 13	6,7	2,9	170	48	45	30	37	48	40	M30 / 1/4"-7UNC	135	21	8502204
VCÖH 16	10	4,2	208	63	56	36	49	58	50	M36 / 1 1/2"-6UNC	161	27	8502146

Kurzbezeichnung	WLL [t]	Gewicht [kg/St.]	T [mm]	A [mm]	B [mm]	C [mm]	D [mm]	N [mm]	für M	G [mm]	H [mm]	Best.-Nr.
VIP-Ovalglied für PowerPoint®												
PP 0,63t-B	0,63	0,1	65	9	-	35	4	15	M12 / 1/2"-13UNC	52	8	7989531
PP 1,5t-B	1,5	0,13	65	11	-	35	6	15	M16 / 5/8"-11UNC	73	11	8502173
PP 2,5t-B	2,5	0,22	75	13	-	40	8	18	M20 / 3/4"-10UNC / 7/8"-9UNC	95	13	8502174
PP 4t-B	4	0,42	95	16	-	45	10	20	M24 / 1"-8UNC	118	17	8502175
PP-VIP13-B	6,7	1	130	21	-	60	13	25	M30 / 1/4"-7UNC	135	21	8502176
PP-VIP16-B	10	1,4	140	24	-	65	16	28	M36 / 1 1/2"-6UNC	161	27	8502177

() = höhere Tragfähigkeit bei axialer Belastung
* = Gewicht ist ausführungsbabhängig

** = Schwenkbereich 180°
*** = So-PP ist auch mit Ösenhaken als So-PP-S oder mit Glied als So-PP-B montierbar

Technische Änderungen vorbehalten.

So-PP-VIP – UNC Zollgew.

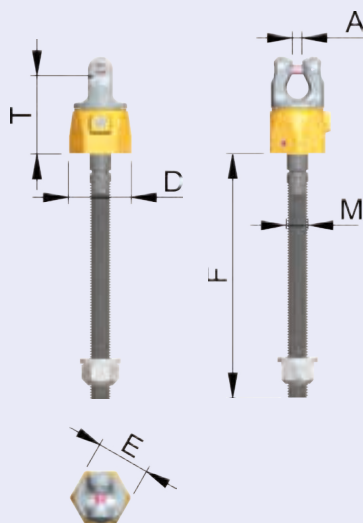

VIP-Cobra-Ösenhaken

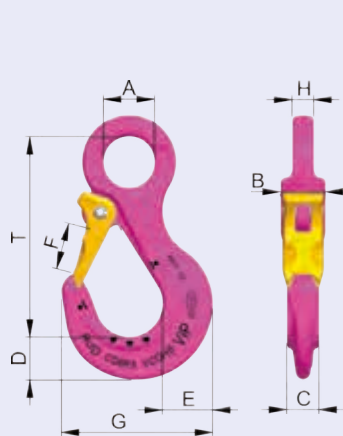

VIP Ovalglied

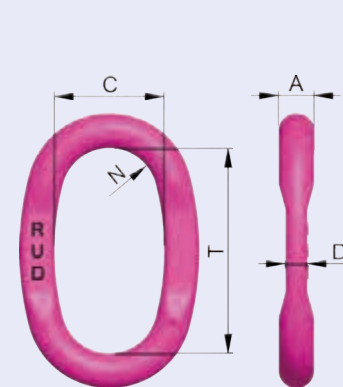



Der kugelgelagerte für die große Brocken



Heavy-Duty-Ausführung

Tragfähigkeit bis 250 t

360° drehbar

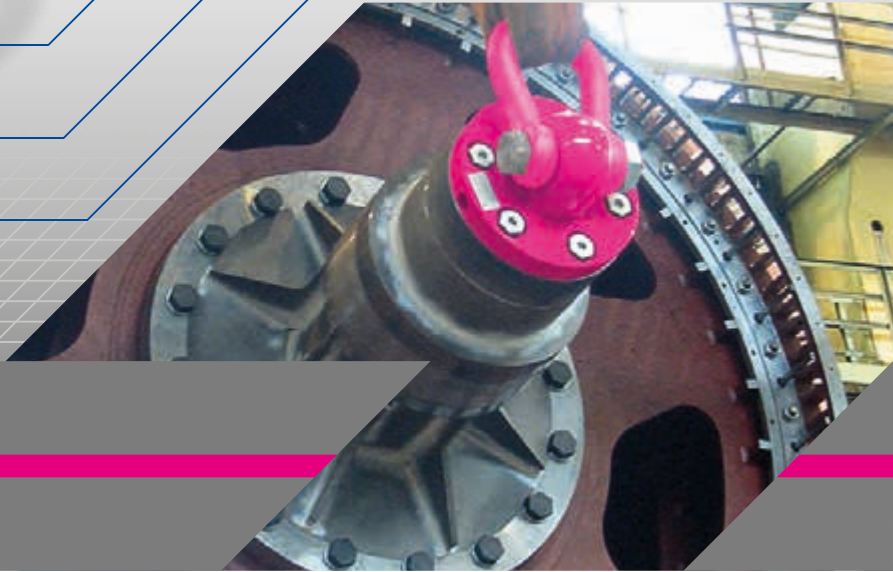

WBPG

Wirbelbock-Platte-Gewinde



- ✓ **Heavy Duty Generation:** WBPG bis 250 t Tragfähigkeit .
- ✓ **Anschlagpunkt 360° drehbar.**
Einhängeglied bis 180° schwenkbar.
- ✓ **Lösbarer Aufhängebügel in Schäkelform, zum Einhängen gängiger Anschlagmittel.**
- ✓ Original-RUD-Schraube mit Spezialkorrosionsschutz Corrud-DT im Lieferumfang enthalten und als Ersatzteil erhältlich. Deutliche Kennzeichnung am Schraubenkopf: RUD, Gewindegröße, Charge, Festigkeitsklasse.



WBPG

Eine vielseitige RUD-Lösung für den Schwerlastbereich.

Produktmerkmale

Wirbelbock-Platte-Gewinde

Anwendungsspezifische Merkmale WBPG

✓ Montage mit Gabel-, Ring- und Innensechskantschlüssel möglich.

Weitere wichtige RUD-spezifische Informationen und Besonderheiten zu unseren RUD-Anschlagpunkten finden Sie auf Seite 9 und in der jeweiligen Betriebsanleitung (www.rud.com).



WBPG // Metrisches Gewinde

Kurzbezeichnung	WLL [t]	Gewicht [kg/St.]	T [mm]	A [mm]	B [mm]	D [mm]	E [mm]	F [mm]	G [mm]	H [mm]	I [mm]	K [mm]	M	N [mm]	Anzugs- m. [Nm]	Best.-Nr.
WBPG Schwerlast-Wirbelbock-Platte – metrisch																
WBPG 85t/400mm 6×M48	85	170	577	400	75	190	89	304	273	310	73	71	6×M48	83	6000	7993712
WBPG 100t/400mm 6×M48	100	198	577	400	83	190	89	304	273	310	73	71	6×M48	83	6000	7993245
WBPG 120t/570mm 6×M48	120	360	651	571	95	238	110	344	307	445	77	75	6×M48	95	6000	7900917
WBPG 200t/650mm 10×M48	200	678	880	650	120	290	100	460	426	500	73	71	10×M48	130	6000	7900383
WBPG 250t/730mm 12×M48	250	992	1110	730	130	305	138	496	424	580	74	72	12×M48	140	6000	7905690

Technische Änderungen vorbehalten.

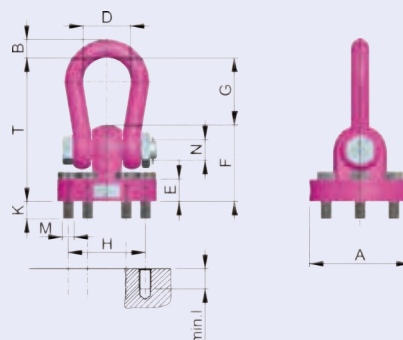



Bewährt und in Krafrichtung einstellbar

Das Original, jetzt mit \varnothing 45% höherer Tragfähigkeit (M8 – M30)

NEU



In Krafrichtung einstellbarer Bügel

Breites Gewindespektrum

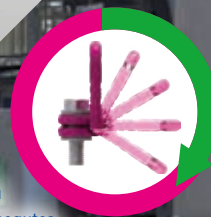

Zulässig bis zum Kontakt des Hebegutes

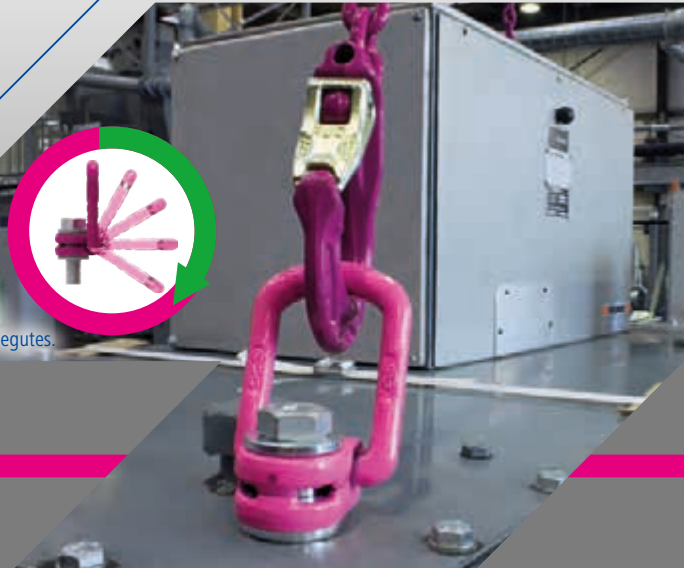

VLBG-PLUS

VIP-Lastbock-Gewinde-PLUS

4:1



DGVV Test

360°

VLBG-PLUS



VLBG



180°



-40°
100°C

350°C max.

LBG-RS



-60°
100°C

400°C max.



360° drehbar,
180° schwenkbar



ICE-Bolt aus Patentstahl

bis zu 110%
höhere WLL



Klemmfeder

✓ Anschlagpunkt 360° drehbar. Einhängebügel bis 180° schwenkbar.

✓ **VLBG-PLUS: Unverlierbare jedoch austauschbare ICE-Bolt** aus Patentstahl mit Spezialkorrosionsschutz Corrod-DT. Unbedenklicher Tieftemperatureinsatz; höherer Zähigkeit und damit höhere Biegefestigkeit sowie geringerer Verschleiß. Original ICE-Bolt als Ersatzteil erhältlich. Deutliche Kennzeichnung am Schraubenkopf: RUD, ICE, Gewindegröße, Charge.



VLBG-PLUS

Über 30 Jahre Erfahrung im Anschlagpunkt mit unsymmetrischer Krafteinleitung.

✓ **Klemmfeder** wirkt geräuschkämpfend und hält die Aufhängeöse in der gewünschten Richtung; dadurch einfaches Einhängen des Anschlagmittels möglich bzw. flache Bauform im umgeklappten Zustand.

Produktmerkmale

VIP-Lastbock-Gewinde-PLUS

- ✓ **Deutliche Kennzeichnung der Mindesttragfähigkeit** für alle Belastungsrichtungen.
- ✓ Lieferbar als:
 - VLBG-PLUS/LBG-RS: Metrisches Regelgewinde (DIN EN 13)
 - VLBG: Metrisches Feingewinde (DIN EN 13).
 - VLBG: Regelgewinde UNC (ANSI B1.1).
 - VLBG: Feingewinde UNF (ANSI B1.1).
- ✓ VLBG-PLUS/VLBG: Variable Schraubenlängen für Einsatz in Gewinde- und Durchgangsbohrungen lieferbar (siehe S.53).
- ✓ VLBG-PLUS: Geprüft und zertifiziert durch die DGUV.
- ✓ LBG-RS: Bauteil aus 1.4571: dadurch höhere Beständigkeit gegen interkristalline Korrosion.

Prüfgrundlage: GS-OA-15-04:2015-12
Bescheinigungs-Nr.: OA 1651053



Deutliche Kennzeichnung der Mindesttragfähigkeit. **Jetzt Ø 45 % höhere WLL (M8 – M30)**

Unsymmetrische Krafteinleitung

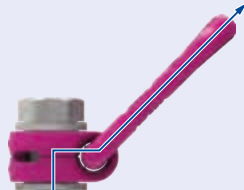

LBG-RS



Anwendungsspezifische Merkmale VLBG-PLUS / LBG-RS

- ✓ Schnelle und einfache Montage.
- ✓ Montage mit Gabel-, Ring- und Innensechskantschlüssel möglich.
- ✓ Handfestes Anziehen mit entsprechendem Schlüssel für einmaligen Transportvorgang ausreichend.
- ✓ Bei dauerhafter Anbringung Drehmoment aus der Betriebsanleitung beachten.

Weitere wichtige RUD-spezifische Informationen und Besonderheiten zu unseren RUD-Anschlagpunkten finden Sie auf Seite 9 und in der jeweiligen Betriebsanleitung (www.rud.com).

Zubehör VLBG-PLUS

- ✓ Für Dauerbefestigung des Anschlagpunktes an Durchgangsbohrungen empfehlen wir die Sicherungsmuttern nach DIN 980-V (Standardauslieferung inkl. Scheibe), für wechselnde Anbringung mit nur einem Hebevorgang Bundmuttern nach DIN 6331 (auf Anfrage).
- ✓ Bei metrischen Sondergewindelängen sind Sicherungsmuttern (DIN 980-V rissgeprüft) mit Scheibe erhältlich. Bundmuttern (DIN 6331 rissgeprüft) wahlweise auf Anfrage lieferbar.

**VLBG-PLUS / VLBG // Metrisches Gewinde**

Kurzbezeichnung	WLL [t]	Gewicht [kg/St.]	T [mm]	A [mm]	B [mm]	C [mm]	D [mm]	E [mm]	F [mm]	G [mm]	H [mm]	I [mm]	K [mm]	L [mm]	M	N [mm]	Anzugs- [Nm]	Best.-Nr.
VLBG-PLUS VIP-Lastbock-Gewinde PLUS – metrisch																		
VLBG-PLUS 0,63t M8	0,63	0,3	75	30	54	34	24	40	10	29	11	75	45	40	M8	32	30	8504651
VLBG-PLUS 0,9t M10	0,9	0,32	75	30	54	34	24	39	10	29	15	75	45	44	M10	32	60	8504652
VLBG-PLUS 1,35t M12	1,35	0,33	75	32	54	34	26	38	10	29	18	75	45	47	M12	32	150	8504653
VLBG-PLUS 2t M16	2	0,55	85	33	56	36	30	39	13,5	36	22	86	47	58	M16	38	150	8504655
VLBG-PLUS 3,5t M20	3,5	1,3	110	50	82	54	45	55	16,5	43	32	113	64	75	M20	48	400	8504657
VLBG-PLUS 4,5t M24	4,5	1,5	125	50	82	54	45	67	18	43	37	130	78	80	M24	48	760	8504659
VLBG-PLUS 6,7t M30	6,7	3,3	147	60	103	65	60	67	22,5	61	49	151	80	110	M30	67	1000	8504661
VLBG-PLUS 8t M36	8	6,2	197	77	122	82	70	97	26,5	77	63	205	110	140	M36	87	800	7983553
VLBG-PLUS 10t M42	10	6,7	197	77	122	82	70	94	26,5	77	73	205	110	150	M42	70	1000	7983554
VLBG-PLUS 15t M42	15	10,9	222	95	156	100	85	109	36	87	63	230	130	150	M42	100	1500	7982966
VLBG-PLUS 20t M48	20	11,6	222	95	156	100	95	105	36	87	73	230	130	160	M48	100	2000	7982967
VLBG VIP-Lastbock-Gewinde – metrische Zwischengrößen mit Länge nach Wunsch																		
VLBG 1,2t M14 (H=21)	1,2	*	85	33	56	36	30	39	13,5	36	14-34	86	47	50-70	M14	38	120	8600399
VLBG 2t M18 (H=27)	2	*	110	50	82	54	45	55	16,5	43	18-47	113	64	61-90	M18	48	200	8600384
VLBG 2,5t M22 (H=33)	2,5	*	110	50	82	54	45	54	16,5	43	22-57	113	64	65-100	M22	48	250	8600385
VLBG 4t M27	4	*	147	60	103	65	60	69	22,5	61	27-239	151	80	88-300	M27	67	400	8600387
VLBG 7t M36 (So-Schr.)	7	3,4	146	60	103	65	60	74	22,5	55	52	151	80	107	M36	67	700	8500829

* = Gewicht ist ausführungsbhängig

Technische Änderungen vorbehalten.

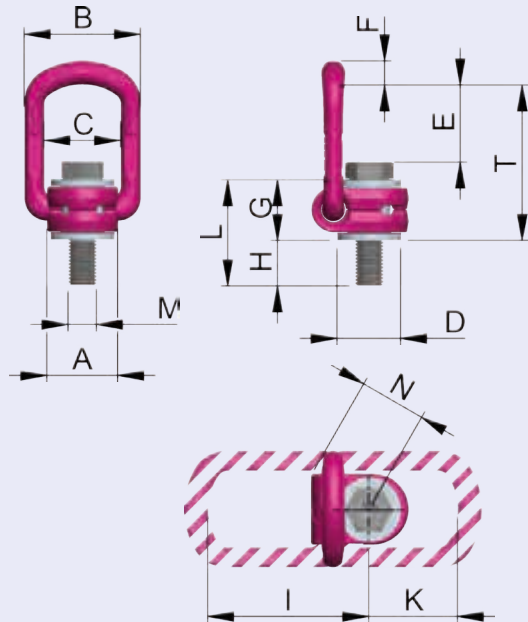
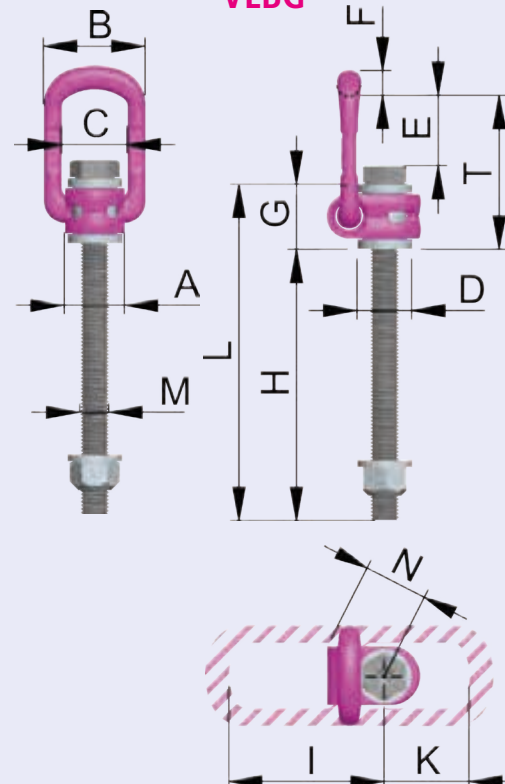
VLBG-PLUS**VLBG**

VLBG-PLUS / VLBG // Metrisch Wunschlänge / metr.-Feingew. Wunschl.

Kurzbezeichnung	WLL [t]	Gewicht [kg/St.]	T [mm]	A [mm]	B [mm]	C [mm]	D [mm]	E [mm]	F [mm]	G [mm]	H [mm]	I [mm]	K [mm]	L [mm]	M	N [mm]	Anzugs- m. [Nm]	Best.-Nr.
VLBG-PLUS VIP-Lastbock-Gewinde-PLUS – metrisch mit Länge nach Wunsch																		
VLBG-PLUS 0,63t M8	0,63	*	75	30	54	34	24	40	10	29	8-76	75	45	37-105	M8	32	30	8600470
VLBG-PLUS 0,9t M10	0,9	*	75	30	54	34	24	39	10	29	10-96	75	45	39-125	M10	32	60	8600471
VLBG-PLUS 1,35t M12	1,35	*	75	32	54	34	26	38	10	29	12-116	75	45	41-145	M12	32	150	8600472
VLBG-PLUS 2t M16	2	*	85	33	56	36	30	39	13,5	36	16-149	86	47	52-185	M16	38	150	8600474
VLBG-PLUS 3,5t M20	3,5	*	110	50	82	54	45	55	16,5	43	20-187	113	64	63-230	M20	48	400	8600476
VLBG-PLUS 4,5t M24	4,5	*	125	50	82	54	45	67	18	43	24-222	130	78	67-265	M24	48	760	8600478
VLBG-PLUS 6,7t M30	6,7	*	147	60	103	65	60	67	22,5	61	30-279	151	80	91-340	M30	67	1000	8600480
VLBG-PLUS 8t M36	8	*	197	77	122	82	70	97	26,5	77	36-223	205	110	113-300	M36	87	800	8600289
VLBG-PLUS 10t M42	10	*	197	77	122	82	70	94	26,5	77	42-273	205	110	119-350	M42	70	1000	8600290
VLBG-PLUS 15t M42	15	*	222	95	156	100	85	109	36	87	42-263	230	130	129-350	M42	100	1500	8600291
VLBG-PLUS 20t M48	20	*	222	95	156	100	95	105	36	87	48-303	230	130	135-350	M48	100	2000	8600292
VLBG VIP-Lastbock-Gewinde – metrisch-Feingewinde mit Länge nach Wunsch																		
VLBG 1t M12x1,5	1	*	75	32	54	34	26	38	10	29	12-31	75	45	41-60	M12 x 1,5	32	100	8600382
VLBG 1,2t M14x1,5	1,2	*	85	33	56	36	30	39	13,5	36	14-34	86	47	50-70	M14 x 1,5	38	120	8600399
VLBG 1,5t M16x1,5	1,5	*	85	33	56	36	30	39	13,5	36	16-39	86	47	52-75	M16 x 1,5	38	150	8600383
VLBG 2t M18x1,5	2	*	110	50	82	54	45	55	16,5	43	18-47	113	64	61-90	M18 x 1,5	48	200	8600384
VLBG 2,5t M20x1,5	2,5	*	110	50	82	54	45	55	16,5	43	20-52	113	64	63-95	M20 x 1,5	48	250	8600385
VLBG 4t M24x1,5	4	*	125	50	82	54	45	67	18	43	24-62	130	78	67-105	M24 x 1,5	48	400	8600386

* = Gewicht ist ausführungsabhängig

Technische Änderungen vorbehalten.

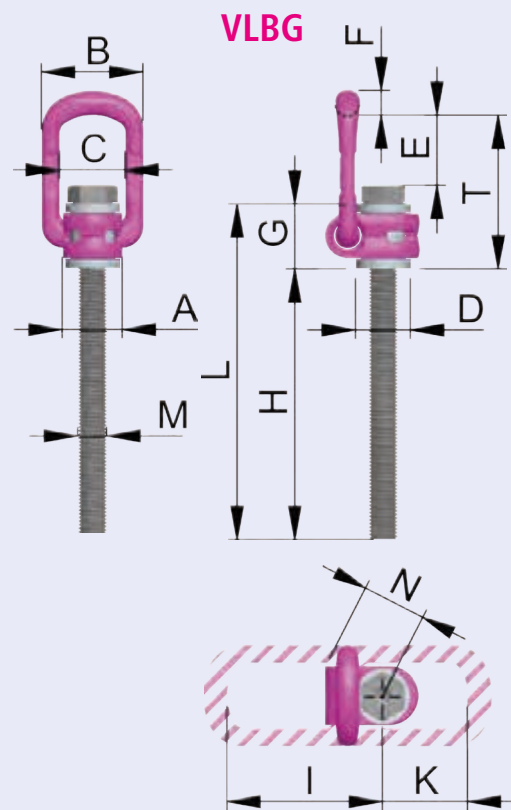
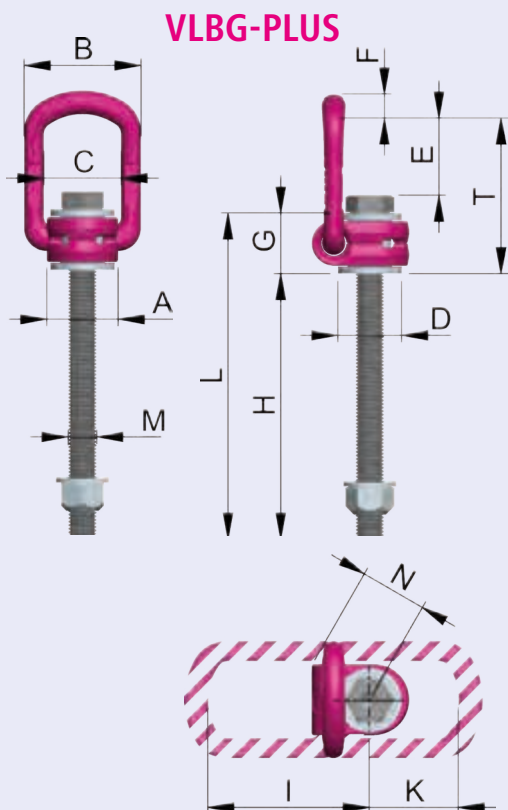



VLBG-Z // UNC-Zollgewinde // UNC-Zollgewinde mit Länge nach Wunsch

Kurzbezeichnung	WLL [t]	Gewicht [kg/St.]	T [mm]	A [mm]	B [mm]	C [mm]	D [mm]	E [mm]	F [mm]	G [mm]	H [mm]	I [mm]	K [mm]	L [mm]	M	N [mm]	Anzugs- m. [Nm]	Best.-Nr.
VLBG-Z VIP-Lastbock-Gewinde – UNC-Zollgewinde																		
VLBG-Z 0,63t 3/8"-16UNC	0,63	0,29	75	30	54	34	24	39	10	29	16	75	45	45	3/8"-16UNC	32	60	8504256
VLBG-Z 1t 1/2"-13UNC	1	0,36	75	32	54	34	26	38	10	29	22	75	45	50	1/2"-13UNC	32	100	8502349
VLBG-Z 1,5t 5/8"-11UNC	1,5	0,50	85	33	56	36	30	39	13,5	36	24	86	47	60	5/8"-11UNC	38	150	8502350
VLBG-Z 2,5t 3/4"-10UNC	2,5	1,3	110	50	82	54	45	55	16,5	43	28	113	64	71	3/4"-10UNC	48	250	8502351
VLBG-Z 2,5t 7/8"-9UNC	2,5	1,25	110	50	82	54	45	55	16,5	43	27	113	64	70	7/8"-9UNC	48	250	8502352
VLBG-Z 4t 1"-8UNC	4	1,50	125	50	82	54	45	67	18	43	41	130	78	84	1"-8UNC	48	400	8502353
VLBG-Z 5t 1-1/4"-7UNC	5	3,33	147	60	103	65	60	64	22,5	61	41	151	80	102	1-1/4"-7UNC	67	500	8503187
VLBG-Z 5t 1-1/4"-8UNC	5	3,33	147	60	103	65	60	64	22,5	61	41	151	80	102	1-1/4"-8UNC	67	500	8502354
VLBG-Z 8t 1-1/2"-6UNC	8	6,2	197	77	122	82	70	97	26,5	77	62	205	110	140	1-1/2"-6UNC	87	800	8504257
VLBG-Z 20t 2"-4,5UNC	20	11,7	222	95	156	100	95	105	36	87	69	230	130	156	2"-4,5UNC	100	2000	8504258
VLBG-Z VIP-Lastbock-Gewinde – UNC-Zollgewinde mit Länge nach Wunsch																		
VLBG-Z 0,63t 3/8"-16UNC	0,63	*	75	30	54	34	24	39	10	29	10-98	75	45	39-127	3/8"-16UNC	32	60	8600440
VLBG-Z 1t 1/2"-13UNC	1	*	75	32	54	34	26	38	10	29	13-123	75	45	42-152	1/2"-13UNC	32	100	8600441
VLBG-Z 1,5t 5/8"-11UNC	1,5	*	85	33	56	36	30	39	13,5	36	16-148	86	47	52-184	5/8"-11UNC	38	150	8600442
VLBG-Z 2,5t 3/4"-10UNC	2,5	*	110	50	82	54	45	55	16,5	43	19-185	113	64	62-228	3/4"-10UNC	48	250	8600443
VLBG-Z 2,5t 7/8"-9UNC	2,5	*	110	50	82	54	45	55	16,5	43	22-211	113	64	65-254	7/8"-9UNC	48	250	8600444
VLBG-Z 4t 1"-8UNC	4	*	125	50	82	54	45	67	18	43	25-211	130	78	68-254	1"-8UNC	48	400	8600445
VLBG-Z 5t 1-1/4"-7UNC	5	*	147	60	103	65	60	64	22,5	61	32-278	151	80	93-339	1-1/4"-7UNC	67	500	8600446
VLBG-Z 8t 1-1/2"-6UNC	8	*	197	77	122	82	70	97	26,5	77	38-270	205	110	115-347	1-1/2"-6UNC	87	800	8600447
VLBG-Z 20t 2"-4,5UNC	20	*	222	95	156	100	95	105	36	87	51-302	230	130	138-389	2"-4,5UNC	100	2000	8600448

* = Gewicht ist ausfuhrungsabhängig

Technische Änderungen vorbehalten.

VLBG-Z – UNC

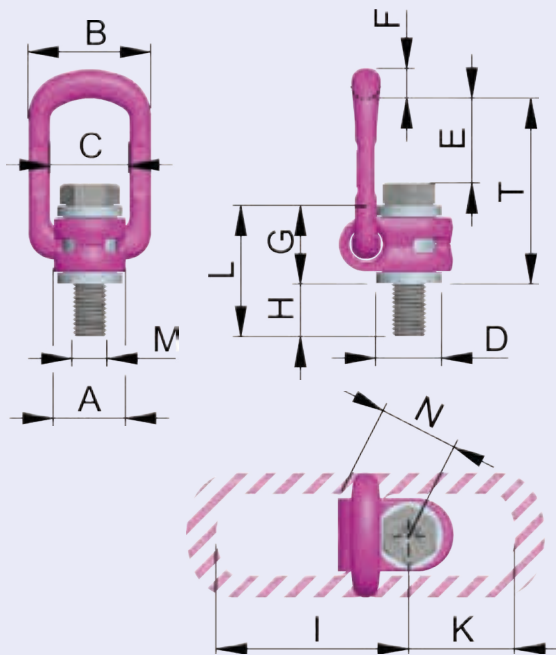

VLBG – UNC mit Länge nach Wunsch

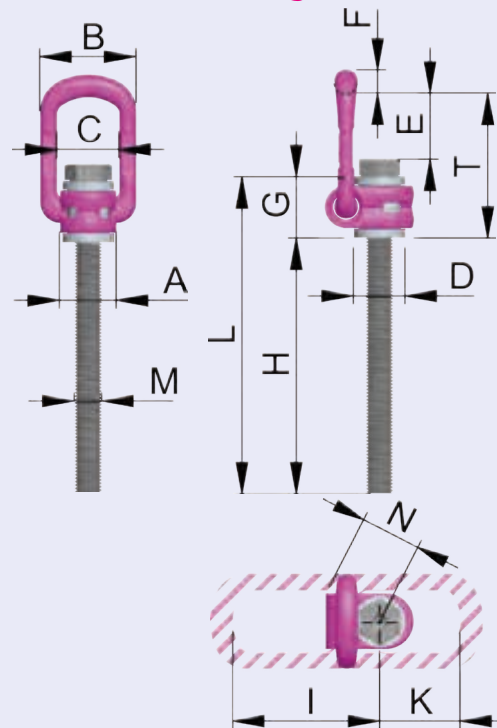

LBG-RS // Metrisches Gewinde rostfrei

Kurzbezeichnung	WLL [t]	Gewicht [kg/St.]	T [mm]	A [mm]	B [mm]	C [mm]	D [mm]	E [mm]	F [mm]	G [mm]	H [mm]	I [mm]	K [mm]	L [mm]	M	N [mm]	Anzugs- m. [Nm]	Best.-Nr.
LBG-RS Lastbock-Gewinde rostfrei – metrisch																		
LBG 1t M16 RS	1	1,1	88	50	85	50		43	16,5	38	25	95	45	63	M16	45	100	62086
LBG 2t M20 RS	2	1,2	88	50	85	50		42	16,5	38	27	95	45	65	M20	45	200	62813

Technische Änderungen vorbehalten.

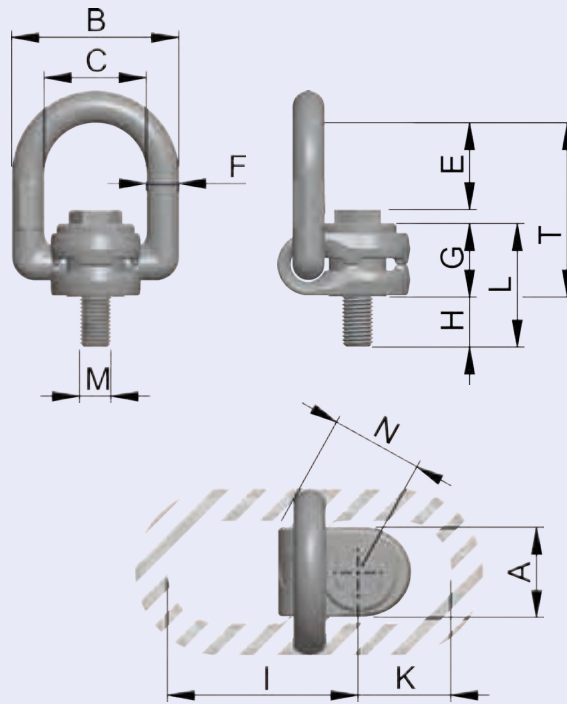



Pfiffige Montage, einfache Ausrichtung



360°drehbar

Vielfach höhere Tragfähigkeit
als Ringschrauben nach DIN 580

Easy-Fit-Schlüssel für einfache
Montage und Demontage



VRS „STARPOINT“

Vario-Ringschraube

4:1



360° drehbar.
Einfaches
Einstellen in
Lastrichtung.



ICE-Bolt aus Patentstahl



Variable
Schraubenlängen



- ✓ **Anschlagpunkt 360° drehbar.** Einfaches Einstellen in Lastrichtung.
- ✓ **ICE-Bolt** aus Patentstahl (M6–M24). Unbedenklicher Tieftemperatureinsatz; höhere Zähigkeit und damit höhere Biegefestigkeit sowie geringerer Verschleiß.
- ✓ Nicht demontierbare Sonderschraube (dadurch wird das Risiko durch die Verwendung von ungeeigneten Standardschrauben vermieden)



VRS

Der STARPOINT unter
den Ringschrauben

- ✓ Deutliche Kennzeichnung der Mindesttragfähigkeit für alle Belastungsrichtungen. Höhere Tragfähigkeiten durch optimierte Anbringung oder Anwendung (vgl. Tragfähigkeitstabellen/Produktseite).

Produktmerkmale

Vario-Ringschraube „STARPOINT“

- ✓ Deutliche Kennzeichnung am Schraubenkopf: RUD, Gewindegröße, Charge, ICE.
- ✓ **Variable Schraubenlängen** für Einsatz in Gewinde- und Durchgangsbohrungen lieferbar (verfügbare Muttern etc. siehe S.59)
- ✓ Lieferbar als:
 - Metrisches Regelgewinde (DIN EN 13)
 - Metrisches Feingewinde (DIN EN 13)
 - Regelgewinde UNC (ANSI B1.1)
 - Feingewinde 8UN (ANSI B1.1)
 - Rohrzollgewinde G (DIN 228)

- ✓ Geprüft und zertifiziert durch die DGUV.

Prüfgrundlage: GS-OA-15-04:2012-05
Bescheinigungs-Nr.: OA 1451015



Beachten Sie die Angaben in der Tragfähigkeitstabelle auf Seite 23.

Anwendungsspezifische Merkmale VRS

- ✓ Schnelle und einfache Montage.
- ✓ Ohne zusätzliche Werkzeuge montier- und demontierbar mittels austauschbarem Easy-Fit-Sternprofilschlüssel für einmalige Hebevorgänge.
- ✓ Für dauerhafte Befestigung und wiederkehrende Hebevorgänge ist zur Aufbringung des erforderlichen Drehmoments ein Spezialsteckschlüssel für einen handelsüblichen Drehmomentschlüssel lieferbar (siehe Seite 61).

Weitere wichtige RUD-spezifische Informationen und Besonderheiten zu unseren RUD-Anschlagpunkten finden Sie auf Seite 09 und in der jeweiligen Betriebsanleitung (www.rud.com).

Zubehör VRS

- ✓ Für Dauerbefestigung des Anschlagpunktes an Durchgangsbohrungen empfehlen wir die Sicherungsmuttern nach DIN 980-V (Standardauslieferung inkl. Scheibe), für wechselnde Anbringung mit nur einem Hebevorgang Bundmuttern nach DIN 6331 (auf Anfrage).
- ✓ Bei metrischen Sondergewindelängen sind Sicherungsmuttern (DIN 980-V rissgeprüft) mit Scheibe erhältlich. Bundmuttern (DIN 6331 rissgeprüft) wahlweise auf Anfrage lieferbar.

**VRS-F / VRS // Metrisches Gewinde mit und ohne Schlüssel**

Kurzbezeichnung	WLL [t]	Gewicht VRS-F [kg/St.]	Gewicht VRS [kg/St.]	T [mm]	B [mm]	C [mm]	D [mm]	E [mm]	G [mm]	I [mm]	K [mm]	L [mm]	M	N [mm]	Anzugsm. [Nm]	Best.-Nr. VRS-F	Best.-Nr. VRS	
VRS-F / VRS STARPOINT – metrisch mit (VRS-F) und ohne Schlüssel																		
VRS-F-M6 / VRS-M6	0,1	0,07	0,07	28	9	7	20	23	28	13	37	9	M6	6	5	7900906	7900909	
VRS-F-M8 / VRS-M8	0,3	0,12	0,1	35	11	9	25	25	30	16,3	47	12	M8	6	10	8500911	7100554	
VRS-F-M10 / VRS-M10	0,4	0,12	0,1	35	11	9	25	25	30	16,3	47	15	M10	6	10	7104029	7100555	
VRS-F-M12 / VRS-M12	0,75	0,2	0,2	42	13	10	30	30	34	19,8	56	18	M12	8	25	7101313	7100556	
VRS-F-M14 / VRS-M14	0,75	0,21	0,2	42	13	10	30	30	34	19,8	56	18	M14	8	30	7999330	7100557	
VRS-F-M16 / VRS-M16	1,5	0,3	0,33	49	15	13	35	36	40	23,5	65	24	M16	10	60	7101314	7100558	
VRS-F-M16-SL35	1,5	0,3	-	49	15	13	35	36	40	23,5	65	35	M16	10	60	7983306	-	
VRS-F-M18 / VRS-M18	1,5	0,35	0,3	49	15	13	35	36	40	23,5	65	24	M18	10	60	7903387	7992219	
VRS-F-M20 / VRS-M20	2,3	0,5	0,5	58	17	16	40	41	50	29,3	76	30	M20	12	115	7101315	7100559	
VRS-F-M22 / VRS-M22	2,3	0,5	0,61	58	17	16	40	41	50	29,3	76	30	M22	12	125	7992197	7904625	
VRS-F-M24 / VRS-M24	3,2	0,8	0,86	70	20	19	49	51	60	35	92	36	M24	14	190	7101316	7100560	
VRS-M24-SL2M	3,2	-	1	70	20	19	49	51	60	35	92	48	M24	14	190	-	7990615	
VRS-F-M27 / VRS-M27	3,2	1	0,94	70	20	19	49	51	60	35	92	36	M27	14	250	7994138	7904626	
VRS-F-M30 / VRS-M30	4,5	1	1,5	87	26	24	60	66	75	44	114	45	M30	17	330	7101317	7100561	
VRS-F-M33 / VRS-M33	4,5	1,8	1,66	87	26	24	60	66	75	44	114	45	M33	17	350	7993439	7904627	
VRS-F-M36 / VRS-M36	7	3,5	3,5	103	32	29	72	76	97	53	135	54	M36	22	590	7984201	7984198	
VRS-F-M36-SL2M	7	-	3,3	103	32	29	72	76	97	53	135	72	M36	22	590	-	7991247	
VRS-F-M42	9	4,9	4,6	121	37	33	84	86	111	62	158	63	M42	24	925	7984202	7984199	
VRS-F-M48	12	7	7,44	138	42	42	94	100	128	70	180	72	M48	27	1400	7984203	7984200	

Technische Änderungen vorbehalten.

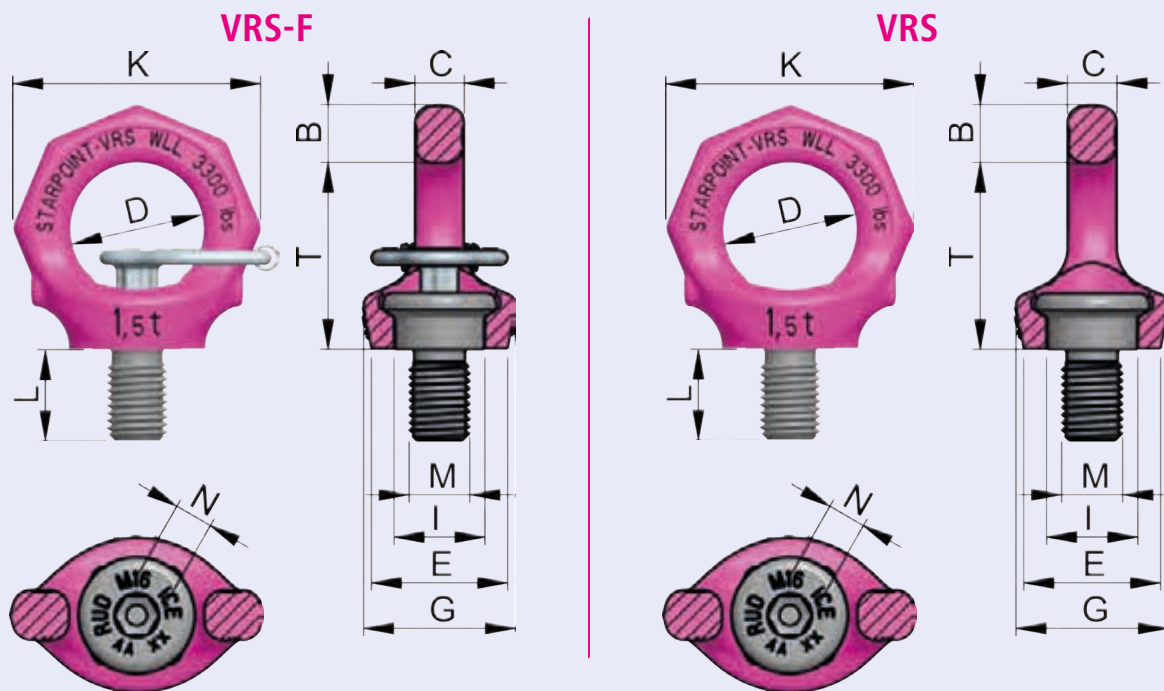

VRS-F / VRS // metrisch Feingewinde / metr., variable Länge / Rohrgewinde

Kurzbezeichnung	WLL [t]	Gewicht [kg/St.]	T [mm]	B [mm]	C [mm]	D [mm]	E [mm]	G [mm]	I [mm]	K [mm]	L [mm]	M	N [mm]	Anzugs- [Nm]	Best.-Nr. VRS-F
VRS-F STARPOINT – metrisch Feingewinde															
VRS-F-M8×1	0,3	0,12	35	11	9	25	25	30	16,3	47	12	M8 x 1	6	10	7904332
VRS-F-M12×1,5	0,75	0,2	42	13	10	30	30	34	19,8	56	18	M12 x 1,5	8	25	7902929
VRS-F-M16×1,5	1,5	0,3	49	15	13	35	36	40	23,5	65	24	M16 x 1,5	10	60	7902676
VRS-F-M20×2	2,3	0,5	58	17	16	40	41	50	29,3	76	30	M20 x 2	12	115	7992634
VRS-F-M24×2	3,2	0,8	70	20	19	49	51	60	35	92	36	M24 x 2	14	190	7992566
VRS-F-M30×2	4,5	1,6	87	26	24	60	66	75	44	114	45	M30 x 2	17	330	7991856
VRS-M36×3	7	3,5	103	32	29	72	76	97	53	135	54	M36 x 3	22	59	7992728
VRS-F STARPOINT – metrisch mit variabler Länge															
VRS-F-M10	0,4	*	35	11	9	25	25	30	16,3	47	16-70	M10	6	10	8600270
VRS-F-M12	0,75	*	42	13	10	30	30	34	19,8	56	19-150	M12	8	25	8600271
VRS-F-M16	1,5	*	49	15	13	35	36	40	23,5	65	16-120	M16	10	60	8600272
VRS-F-M20	2,3	*	58	17	16	40	41	50	29,3	76	31-160	M20	12	115	8600273
VRS-F-M24	3,2	*	70	20	19	49	51	60	35	92	37-140	M24	14	190	8600274
VRS-F-M30	4,5	*	87	26	24	60	66	75	44	114	46-190	M30	17	330	8600275
Kurzbezeichnung	WLL [t]	Gewicht [kg/St.]	T [mm]	B [mm]	C [mm]	D [mm]	E [mm]	F [mm]	G [mm]	K [mm]	L [mm]	M	N [mm]	Anzugs- [Nm]	Best.-Nr. VRS-G
VRS STARPOINT – Rohrgewinde ISO 228-1 ohne Schlüssel															
VRS-G 1/4" *	0,75	0,2	42	13	10	30	30	–	38	56	18	G 1/4"	8	25	7999269
VRS-G 1/2"	0,75	0,3	52	13	10	30	35	30	–	56	20	G 1/2"	8	25	7998682
VRS-G 3/4"	1,5	0,53	61	15	13	35	42	36	–	65	23	G 3/4"	10	60	7998880
VRS-G 1"	1,5	0,5	61	15	13	35	47	41	–	65	32	G 1"	10	60	7999163
VRS-G 1-1/4"	1,5	1	64	15	13	35	58	50	–	65	40	G 1-1/4"	10	60	7903732
VRS-G 2"	1,5	1,5	64	15	13	35	81	70	–	65	45	G 2"	10	100	7999164
VRS-G 2"	2,3	1,9	73	17	16	40	81	70	–	76	45	G 2"	12	115	7900433
VRS-G 3"	1,5	3,3	64	15	13	35	115	100	–	65	45	G 3"	10	100	7905324

* = Baugleich wie VRS metrisch

Technische Änderungen vorbehalten.

VRS-F – metrisch Feingewinde

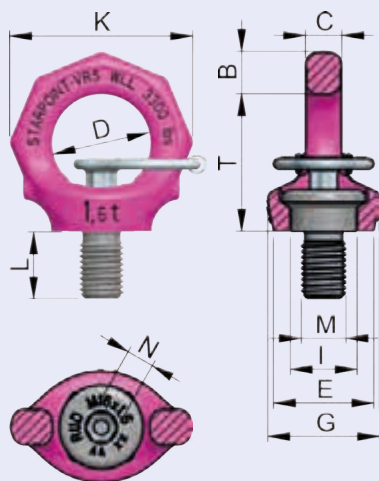

VRS-F – metrisch, variable Länge

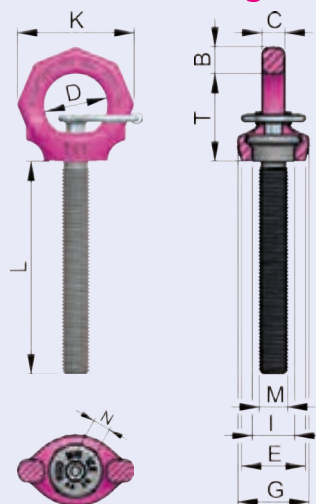

VRS-G – Rohrgewinde

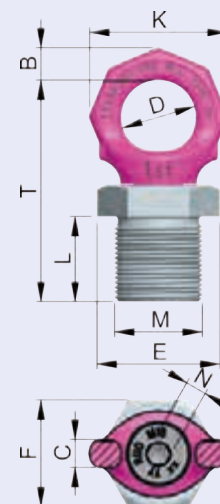



VRS-F / VRS // UNC-Zollgewinde mit und ohne Schlüssel

Kurzbezeichnung	WLL [t]	Gew. VRS-F [kg/St.]	Gew. VRS [kg/St.]	T [mm]	B [mm]	C [mm]	D [mm]	E [mm]	G [mm]	I [mm]	K [mm]	L [mm]	M	N [mm]	Anzugsm. [Nm]	Best.-Nr. VRS-F	Best.-Nr. VRS	
VRS-F / VRS STARPOINT – UNC-Zollgewinde mit (VRS-F) und ohne Schlüssel																		
VRS-F 5/16"-18UNC	0,3	0,13	-	35	11	9	25	25	30	16,3	47	12	5/16"-18UNC	1/4"	10	7999106	-	
VRS-1/4"-20UNC	0,1	-	0,24	28	9	7	20	23	28	13	37	9	1/4"-20UNC	1/4"	5	-	7999105	
VRS-F 3/8"-16UNC	0,4	0,12	-	35	11	9	25	25	30	16,3	47	19	3/8"-16UNC	1/4"	10	7104480	-	
VRS-3/8"-16UNC	0,4	-	0,09	35	11	9	25	25	30	16,3	47	15	3/8"-16UNC	1/4"	15	-	7103959	
VRS-F / VRS-7/16"-14UNC	0,4	0,12	0,1	35	11	9	25	25	30	16,3	47	19	7/16"-14UNC	1/4"	10	7904195	7903118	
VRS-F / VRS-1/2"-13UNC	0,75	0,22	0,2	42	13	10	30	30	34	19,8	56	19	1/2"-13UNC	5/16"	25	7104481	7103960	
VRS-F / VRS-5/8"-11UNC	1,5	0,33	0,3	49	15	13	35	36	40	23,5	65	24	5/8"-11UNC	3/8"	60	7104482	7103961	
VRS-F / VRS-3/4"-10UNC	1,5	0,45	0,35	49	15	13	35	36	40	23,5	65	24	3/4"-10UNC	1/2"	115	7104483	7103962	
VRS-F / VRS-7/8"-9UNC	2,3	0,64	0,6	58	17	16	40	41	50	29,5	76	33	7/8"-9UNC	1/2"	115	7104484	7103963	
VRS-F / VRS-1"-8UNC	3,2	0,98	0,9	70	20	19	49	51	60	35	92	38	1"-8UNC	9/16"	190	7104485	7103964	
VRS-F / VRS-1 1/8"-8UN	3,2	0,98	0,9	70	20	19	49	51	60	35	92	36	1 1/8"-8UN	9/16"	250	7903386	7999385	
VRS-F / VRS-1 1/8"-7UNC	3,2	0,98	0,9	70	20	19	49	51	60	35	92	36	1 1/8"-7UNC	9/16"	250	7903383	7999384	
VRS-F / VRS-1 1/4"-7UNC	4,5	1,82	1,7	87	26	24	60	66	75	44	114	48	1 1/4"-7UNC	3/4"	330	7104486	7103965	
VRS-F / VRS-1 1/2"-6UNC	7	3,6	2,9	103	32	29	72	76	97	53	135	54	1 1/2"-6UNC	7/8"	590	7104487	7103966	
VRS-F / VRS-1 3/4"-5UNC	9	4,95	4,6	121	37	33	84	86	111	62	158	63	1 3/4"-5UNC	1"	925	7104488	7103967	
VRS-F-2"-4,5UNC	12	7,6	7	138	42	42	94	100	128	70	180	72	2"-4,5UNC	1 1/8"	1400	7104469	7103968	

Technische Änderungen vorbehalten.

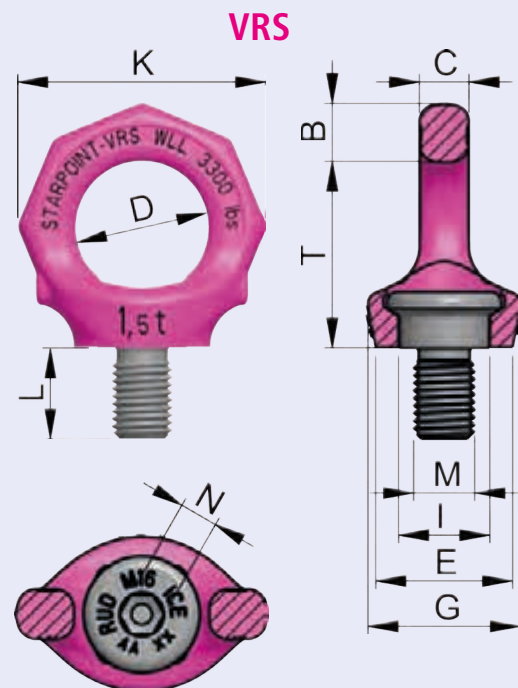
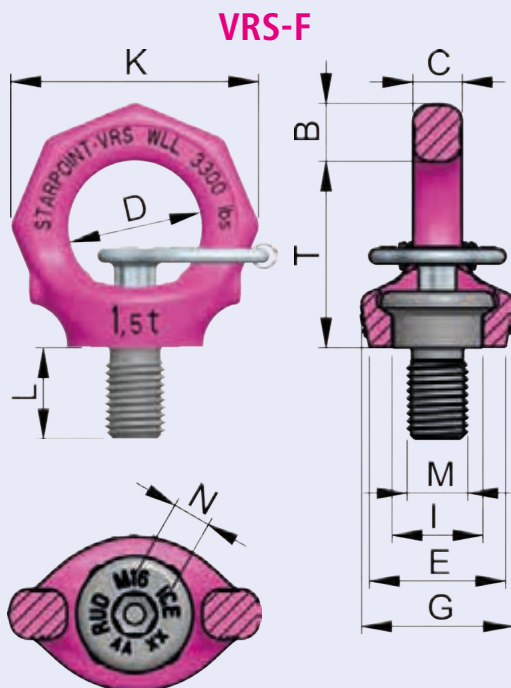

VRS // Sternprofilschlüssel / Steckschlüssel

Kurzbezeichnung	Gewicht [kg/St.]	A [mm]	B [mm]	C [mm]	D [mm]	M / UNC	Best.-Nr. VRS-F
VRS-Sternprofilschlüssel – metrisch							
Sternprofilschlüssel	0,02	-	-	-	-	M6 + M8 + M10	7983986
Sternprofilschlüssel	0,02	-	-	-	-	M12 + M14	7905453
Sternprofilschlüssel	0,03	-	-	-	-	M16 + M18	7903254
Sternprofilschlüssel	0,04	-	-	-	-	M20 + M22	7904282
Sternprofilschlüssel	0,08	-	-	-	-	M24 + M27	7904283
Sternprofilschlüssel	0,12	-	-	-	-	M30 + M33	7904284
Sternprofilschlüssel	0,15	-	-	-	-	M36	7904285
Sternprofilschlüssel	0,3	-	-	-	-	M42	7904286
Sternprofilschlüssel	0,4	-	-	-	-	M48	7904287
VRS-Sternprofilschlüssel – UNC-Zollgewinde							
Sternprofilschlüssel	0,02	-	-	-	-	5/16"-18UNC + 3/8"-16UNC + 7/16"-14UNC	7983995
Sternprofilschlüssel	0,02	-	-	-	-	1/2"-13UNC	7984001
Sternprofilschlüssel	0,03	-	-	-	-	5/8"-11UNC	7983997
Sternprofilschlüssel	0,04	-	-	-	-	3/4"-10UNC + 7/8"-9UNC	7983998
Sternprofilschlüssel	0,08	-	-	-	-	1"-8UNC + 1 1/8"-8UN + 1 1/8"-7UNC	7983999
Sternprofilschlüssel	0,12	-	-	-	-	1 1/4"-7UNC	7984000
Sternprofilschlüssel	0,15	-	-	-	-	1 1/2"-6UNC	7984001
Sternprofilschlüssel	0,3	-	-	-	-	1 3/4"-5UNC	7984002
Sternprofilschlüssel	0,4	-	-	-	-	2"-4,5UNC	7984003
VRS-Steckschlüssel							
Steckschlüssel VRS	0,09	118	7.5	6	1/2"	M6 + M8 + M10	7997749
Steckschlüssel VRS	0,11	118	9	8	1/2"	M12 + M14	7997750
Steckschlüssel VRS	0,15	138	12	10	1/2"	M16 + M18	7997751
Steckschlüssel VRS	0,2	137	14	12	1/2"	M20 + M22	7997752
Steckschlüssel VRS	0,24	140	16.5	14	1/2"	M24 + M27	7997753
Steckschlüssel VRS	0,47	152	22	17	1/2"	M30 + M33	7902078
Steckschlüssel VRS	1,0	192	26	22	1"	M36	7902079
Steckschlüssel VRS	1,2	276	29	24	1"	M42	7902080
Steckschlüssel VRS	2,0	304	33	27	1"	M48	7902081

Technische Änderungen vorbehalten.

VRS Sternprofilschlüssel – metrisch

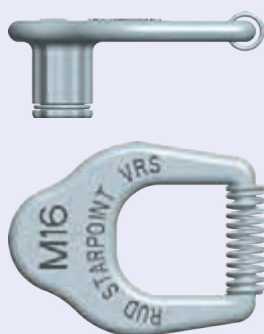

VRS Sternprofilschlüssel – UNC



VRS Steckschlüssel

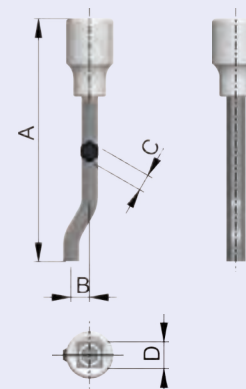



Produktmerkmale VRM

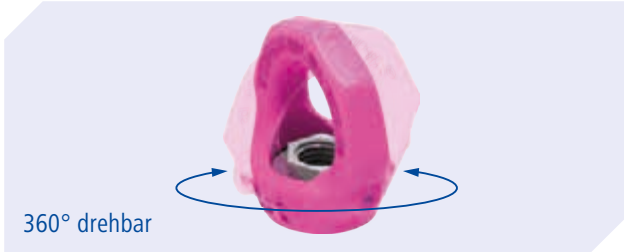

360° drehbar



Deutliche Kennzeichnung der Mindesttragfähigkeit

- ✓ **Anschlagpunkt 360° drehbar** für einfaches Einstellen in Lastrichtung.
- ✓ **Deutliche Kennzeichnung der Mindesttragfähigkeit** für alle Belastungsrichtungen.



VRM

Der Starpoint unter den Muttern.

VRM

VIP-Ringmutter „STARPOINT“



- ✓ Die Tragfähigkeitsangabe entspricht der Mindesttragfähigkeit in allen Belastungsrichtungen. Höhere Tragfähigkeiten durch optimierte Anbringung oder Anwendung (vgl. Tragfähigkeitstabellen/Produktseite).

- ✓ Lieferbar als:
 - Metrisches Regelgewinde M6-M30 (DIN EN 13)



Beachten Sie die Angaben in der Tragfähigkeitstabelle auf Seite 24.

Technische Daten

VIP-Ringmutter „STARPOINT“

Anwendungsspezifische Merkmale VRM

- ✓ Sonderbeschichtungen auf Anfrage.
- ✓ Bauteil entspricht den Prüfgrundsätzen der BG/DGUV „GS-OA-15-04“.
- ✓ Schnelle und einfache Montage.

- ✓ Handfestes Anziehen mit entsprechendem Ringschlüssel für einmaligen Transportvorgang ausreichend.

Weitere wichtige RUD-spezifische Informationen und Besonderheiten zu unseren RUD-Anschlagpunkten finden Sie auf Seite 9 und in der jeweiligen Betriebsanleitung (www.rud.com).

VRM // Metrisches Gewinde

Kurzbezeichnung	WLL [t]	Gewicht [kg/St.]	T [mm]	B [mm]	C [mm]	D [mm]	E [mm]	G [mm]	H [mm]	I [mm]	K [mm]	L [mm]	M	N [mm]	Best.-Nr.
VRM VIP-Ringmutter – metrisch															
VRM-M6	0,1	0,05	28	9	7	20	23	28	17	13	37	11	M6	9	7900786
VRM-M8	0,3	0,1	35	11	9	25	25	30	21	16	47	14	M8	12	7992989
VRM-M10	0,4	0,1	35	11	9	25	25	30	21	16	47	14	M10	12	7990311
VRM-M12	0,75	0,2	42	13	10	30	30	34	25	20	56	17	M12	14	7990312
VRM-M16	1,5	0,3	49	15	13	35	36	40	31	22	65	21	M16	19	7990314
VRM-M20	2,3	0,5	58	17	16	40	41	50	35	29	76	23	M20	24	7990315
VRM-M24	3,2	0,9	70	20	19	49	51	60	41	35	92	29	M24	30	7990316
VRM-M30	4,5	1,5	87	26	24	60	66	75	51	44	114	36	M30	36	7993008

HINWEIS! Die Tragfähigkeitswerte der VRM gelten nur in Verbindung mit Gewindebolzen der Güteklasse 10.9 min.

Technische Änderungen vorbehalten.

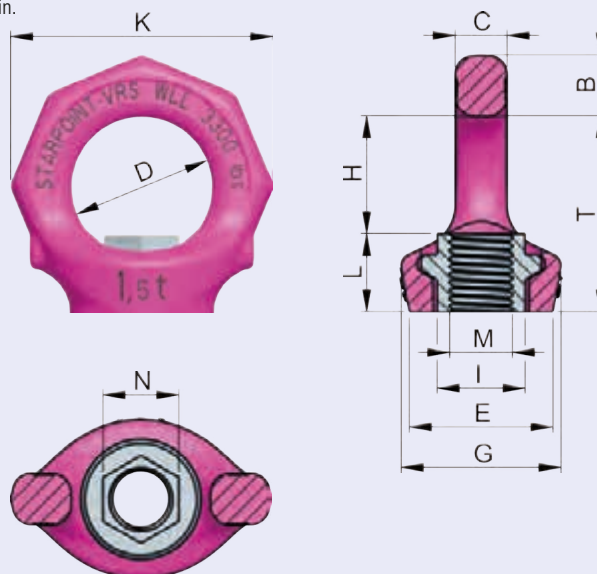



Produktmerkmale INOX-STAR



Penta-Form



360° drehbar



Deutliche Kennzeichnung der Mindesttragfähigkeit

- ✓ Durch Penta-Form deutliche Unterscheidung zu herkömmlichen Hebeösen.
- ✓ Anschlagpunkt 360° drehbar für einfaches Einstellen in Lastrichtung.



INOX-STAR

Bewährtes Prinzip in Edelstahl Rostfrei®.

INOX-STAR

Rostfreie Ringschraube

4:1



- ✓ Deutliche Kennzeichnung der Mindesttragfähigkeit für alle Belastungsrichtungen. Höhere Tragfähigkeiten durch optimierte Anbringung oder Anwendung (vgl. Tragfähigkeitstabellen/Produktseite).
- ✓ Ringkörper und Schraube aus Duplexstahl 1.4462 (hohe Beständigkeit im Meerwasser und in Umgebung mit hoher Chlor-Ionen-Konzentration).
- ✓ Nicht demontierbare Spezialschraube (dadurch wird das Risiko durch die Verwendung von ungeeigneten Standardschrauben vermieden). Deutliche Kennzeichnung am Schraubenkopf: RUD, Gewindegröße, Charge, Festigkeitsklasse.
- ✓ Lieferbar als: Metrisches Regelgewinde (DIN EN 13).
- ✓ Variable Schraubenlängen für Einsatz in Gewinde- und Durchgangsbohrungen lieferbar.



WLL Y



WLL Z

Beachten Sie die Angaben in der Tragfähigkeitstabelle auf Seite 24.

Technische Daten

INOX-STAR – Rostfreie Ringschraube

Anwendungsspezifische Merkmale INOX-STAR

- ✓ Bauteil entspricht den Prüfgrundsätzen der BG/DGUV „GS-OA-15-04“
- ✓ Schnelle und einfache Montage.
- ✓ Handfestes Anziehen mit entsprechendem Schlüssel für einmaligen Transportvorgang ausreichend.

- ✓ Für dauerhafte Befestigung und wiederkehrende Hebevorgänge ist zur Aufbringung des erforderlichen Drehmoments ein Spezialsteckschlüssel für einen handelsüblichen Drehmomentschlüssel lieferbar.

Weitere wichtige RUD-spezifische Informationen und Besonderheiten zu unseren RUD-Anschlagpunkten finden Sie auf Seite 9 und in der jeweiligen Betriebsanleitung (www.rud.com).

INOX-STAR // Metrisches Gewinde

Kurzbezeichnung	WLL [t]	Gewicht [kg/St.]	T [mm]	B [mm]	C [mm]	D [mm]	E [mm]	G [mm]	I [mm]	K [mm]	L [mm]	M	N [mm]	Anzugsm. [Nm]	Best.-Nr.
INOX-STAR rostfreie Ringschraube – metrisch															
INOX-STAR M12	0,5	0,19	43	14	12	30	30	32	20	56	18	M12	8	25	7993835
INOX-STAR M16	1	0,31	50	16	14	35	36	38	23,5	65	24	M16	10	60	7993836
INOX-STAR M20	2	0,53	57	19	16	40	42	47	29	74	30	M20	12	115	7993837
INOX-STAR M24	2,5	0,92	69	24	19	48	50	56	35	92	36	M24	14	190	7993838
INOX-STAR M12 L=50	0,5	0,22	43	14	12	30	30	32	20	56	50	M12	8	25	7997822
INOX-STAR M20 L=60	2	0,6	57	19	16	40	42	47	29	74	60	M20	12	115	7998714

Technische Änderungen vorbehalten.

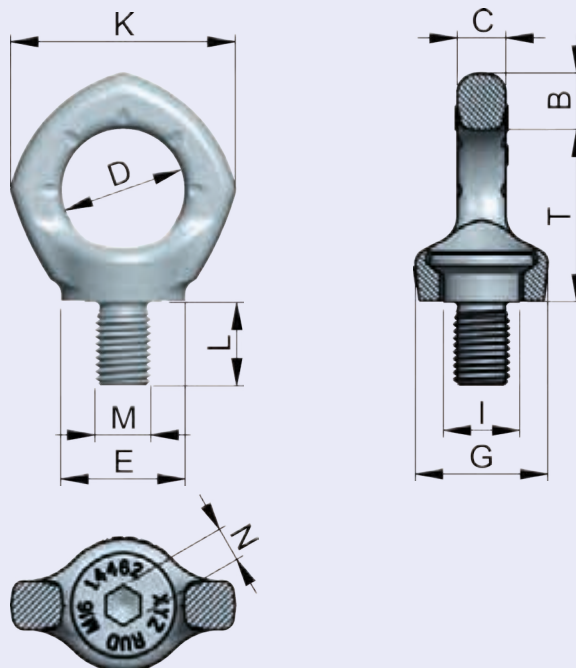



Krafteinleitung leicht gemacht

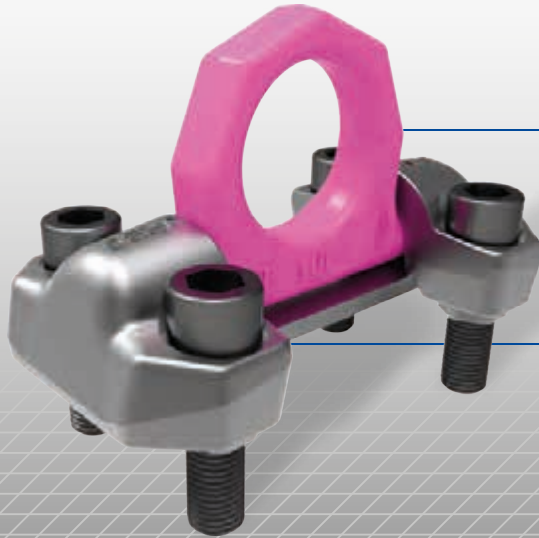

Belastung auch 90° zur Ringebene zulässig

Bauteilschonende Krafteinleitung über mehrere Punkte

Tragfähigkeit bis 50 t



© RUD

RBG // VRBG

Ringock-Gewinde VIP-Ringbock-Gewinde

4:1



180°



-20°-100°C

350°C max.



- ✓ **Geteilte Krafteinleitung** durch Mehrpunkt-Befestigung.
- ✓ **Einhängebügel bis 180° schwenkbar.**
- ✓ **Belastung bis 90° in Ringebene möglich.**
- ✓ **Deutliche Kennzeichnung der Mindesttragfähigkeit für alle Belastungsrichtungen.**
- ✓ **Patentierter Markierungen zur einfachen Feststellung der Ablegereife.**



RBG / VRBG

Schraubbarer, allseitig belastbarer Ringbock mit geteilter Krafteinleitung.

- ✓ **Original-RUD-Schraube als Ersatzteil erhältlich.**
- ✓ Bauteil entspricht den Prüfgrundsätzen der BG/DGUV „GS-OA-15-04“

Produktmerkmale

Ringbock-Gewinde / VIP-Ringbock-Gewinde

Produktmerkmale / Anwendungsspezifische Merkmale RBG / VRBG

- ✓ Montage mit Gabel-, Ring- bzw. Innensechskantschlüssel möglich.
- ✓ Handfestes Anziehen mit entsprechendem Schlüssel für einmaligen Transportvorgang ausreichend.
- ✓ Für dauerhafte Anbringung Drehmoment gemäß Betriebsanleitung beachten.

Weitere wichtige RUD-spezifische Informationen und Besonderheiten zu unseren RUD-Anschlagpunkten finden Sie auf Seite 9 und in der jeweiligen Betriebsanleitung (www.rud.com).



RBG 3t / 2 Schrauben



VRBG 10t; 16t / 4 Schrauben



VRBG 31,5t; 50t / 6; 8 Schrauben

RBG / VRBG // Metrisches Gewinde

Kurzbezeichnung	WLL [t]	Gewicht [kg/St.]	T [mm]	A [mm]	B [mm]	C [mm]	D [mm]	E [mm]	F [mm]	G [mm]	H [mm]	I [mm]	K [mm]	L [mm]	M	N [mm]	Anzugsm. [Nm]	Best.-Nr.
RBG 3 – Ringbock-Gewinde																		
RBG 3	3	1,07	67	34	16	5	48	22	92	6	18	30	1	178	2×M16	71	120	51817
VRBG 10 / 16 – VIP-Ringbock-Gewinde // VRBG 31,5 / 50 – VIP Ringbock auf Platte																		
VRBG 10	10	5,43	103	125	22	6	65	143	78	8	30	50	43	213	4×M20	100	300	7994537
VRBG 16	16	11,3	131	170	30	8	90	198	104	10	46	70	63	270	4×M30	134	600	7993255
VRBG 31,5	31,5	67,5	265	180	42	42	130	75	120	-	-	-	46	400	6×M30	195	900	7985866
VRBG 50	50	198	412	270	70	55	230	100	200	-	-	-	58	650	8×M36	340	1000	7985867

Technische Änderungen vorbehalten.

RBG 3t

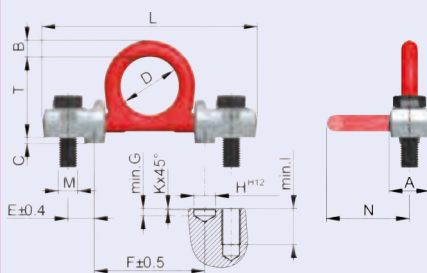

VRBG 10t / 16t

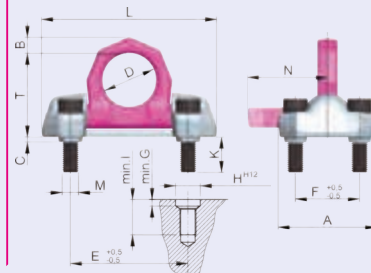

VRBG 31,5t / 50t

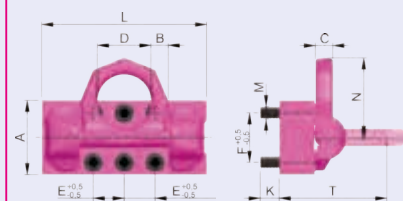



Produktmerkmale T-FRB / B-FRB



Hohe Flexibilität

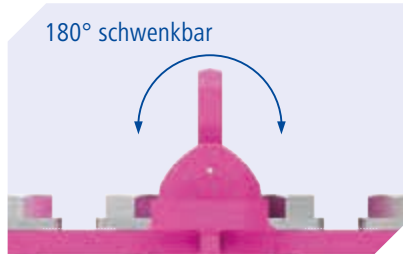

180° schwenkbar



Axialgleitlagerscheibe für optimierte 90°-Belastung

- ✓ **Hohe Flexibilität!** Optimal für die Verwendung bei verschiedenen Bohrbildern und Teilkreisdurchmessern von Befestigungsflanschen.
- ✓ **Einhängebügel bis 180° schwenkbar.**
- ✓ **Das Bauteil ist mit einer Axialgleitlagerscheibe für optimierte 90°-Belastung ausgestattet.**

T-FRB / B-FRB

Flansch-Ringbock mit hoher Flexibilität als Kopf- und Fußflansch-Variante.

T-FRB // B-FRB

Flansch-Ringbock-Kopfflansch / -Fußflansch



- ✓ **Geteilte Krafteinleitung** durch Mehrpunkt-Befestigung.
- ✓ **Großer Abstand zwischen Drehpunkt und Last** zur Vermeidung von Beschädigungen.
- ✓ **Patentierter Markierungen zur einfachen Feststellung der Ablegereife.**
- ✓ Deutliche Kennzeichnung am Schraubenkopf: RUD, Gewindedgröße, Charge, Festigkeitsklasse.
- ✓ Original-RUD-Schraube als Ersatzteil erhältlich.
- ✓ Variable Schraubenlängen für Einsatz in Gewinde- und Durchgangsbohrungen lieferbar.

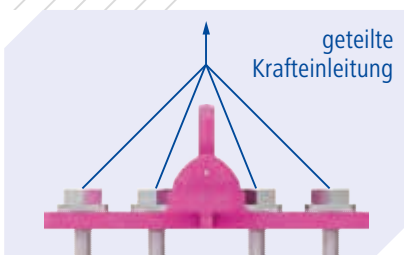

geteilte Krafteinleitung



Großer Abstand zwischen Drehpunkt und Last

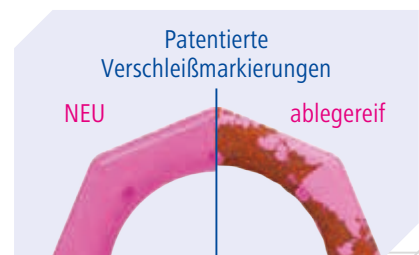

Patentierter Verschleißmarkierungen

NEU

ablegereif

Technische Daten

FLARIBO // Flansch-Ringbock Kopfflansch / Flansch-Ringbock Fußflansch

Anwendungsspezifische Merkmale T-FRB / B-FRB

- Montage mit Gabel-, Ring- und Innensechskantschlüssel möglich.
- Handfestes Anziehen mit entsprechendem Schlüssel für einmaligen Transportvorgang ausreichend.

Weitere wichtige RUD-spezifische Informationen und Besonderheiten zu unseren RUD-Anschlagpunkten finden Sie auf Seite 9 und in der jeweiligen Betriebsanleitung (www.rud.com).



FLARIBO an Rohrsegment



T-FRB / B-FRB // VIP 4-Strang-Gehänge

T-FRB / B-FRB // Technische Daten

Kurzbezeichnung	WLL [t]	Gewicht [kg/St.]	T [mm]	A [mm]	D [mm]	Mögliche Gewinde	Best.-Nr.
T-FRB Flansch-Ringbock FLARIBO Kopfflansch							
T-FRB-F	max. 18 t	*	214	150-400	90	M20, M24, M27, M30	8600170
T-FRB-G	max. 18 t	*	228	160-320	90	M30, M36, M39, M42, M45, M48	8600180
T-FRB-H	max. 31,5 t	*	307	180-390	130	M42, M45, M48, M56, M64	8600190
B-FRB Flansch-Ringbock FLARIBO Fußflansch							
B-FRB-G	max. 18 t	*	141	160-320	90	M30, M36, M39, M42, M45, M48	8600181
B-FRB-H	max. 31,5 t	*	197	180-390	130	M42, M45, M48, M56, M64	8600191

Technologische Eigenschaften werden auftragspezifisch mit dem FLARIBO-Fragebogen erfasst und ausgewertet, die Fertigung wird kundenindividuell durchgeführt.

Technische Änderungen vorbehalten.
* = Gewicht ist ausführungsbabhängig

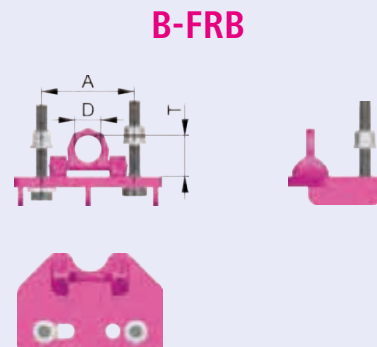
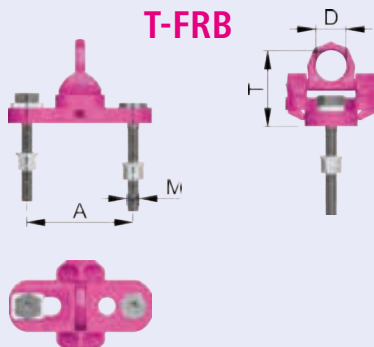



Der schraubbare Haken für jedes Anschlagmittel

Als Anschlagpunkt an Traversen und Trägern

Für Seile und Rundschlingen

Für Anschlagmittel mit Öse oder Ovalring

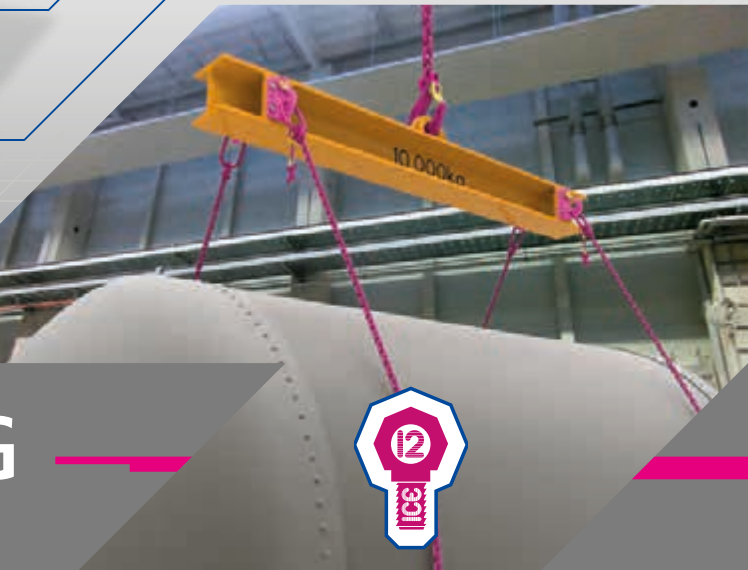
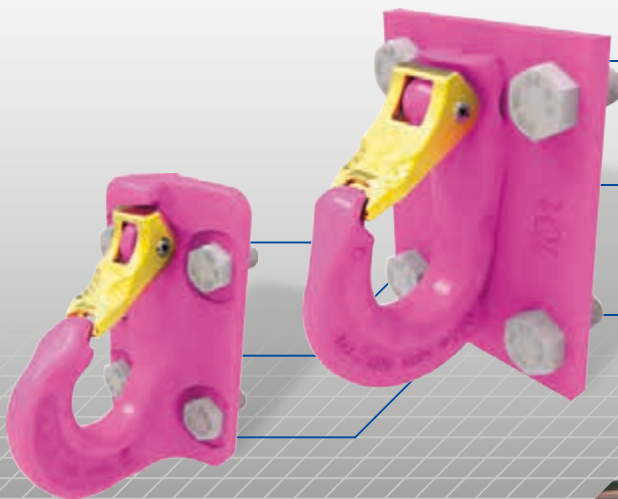

VABH-B // VCGH-G

VIP-Anbauhaken schraubbar

4:1



350°C max.

VABH-B

-40° - 100°C

VCGH-G

-20° - 100°C

mit allen gängigen Anschlagmitteln kombinierbar



ICE-Bolt aus Patentstahl



Patenterte Verschleißmarkierungen

Original

ablegereif

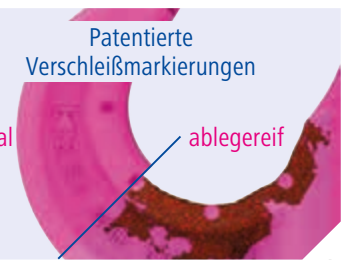

- ✓ **Kombinierbar mit allen gängigen Anschlagmitteln ohne zusätzliches Verbindungselement.**
- ✓ **ICE-Bolt** aus Patentstahl. Unbedenklicher Tieftemperatureinsatz; höhere Zähigkeit und damit höhere Biegefestigkeit sowie geringerer Verschleiß.
- ✓ **Patenterte Markierungen zur einfachen Feststellung der Ablegereife.**
- ✓ Robuste geschmiedete Sicherungsklappe.



VABH-B / VCGH-G

Schraubbarer Anbauhaken für jedes Anschlagmittel.

Produktmerkmale

VIP-Anbauhaken schraubbar

Anwendungsspezifische Merkmale VABH-B / VCGH-G

- Montage mit Gabel-, Ring- und Innensechskantschlüssel möglich.

Weitere wichtige RUD-spezifische Informationen und Besonderheiten zu unseren RUD-Anschlagpunkten finden Sie auf Seite 9 und in der jeweiligen Betriebsanleitung (www.rud.com).

VABH-B

Einsatzbereich in Hakenebene: 150°
Einsatzbereich bei Seitenbelastung: +45°, -45°

VCGH-G

Einsatzbereich in Hakenebene: 45°
Einsatzbereich bei Seitenbelastung: +15°, -15°

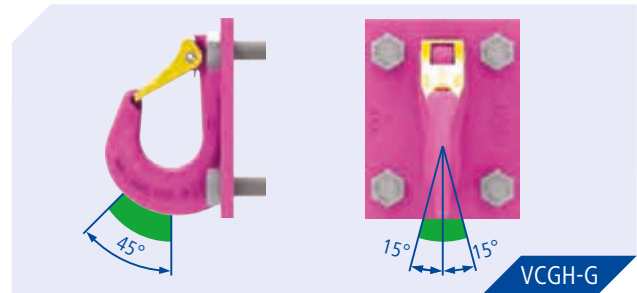
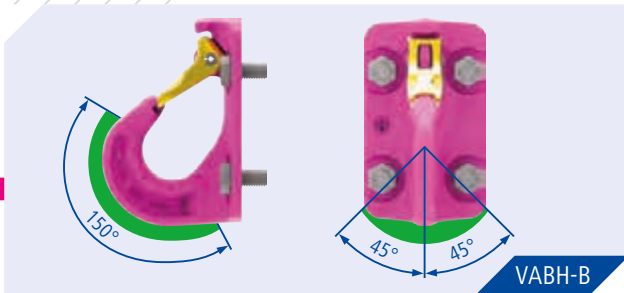

VABH-B / VCGH-G // Metrisches Gewinde

Kurzbezeichnung	WLL [t]	Gewicht [kg/St.]	T [mm]	A [mm]	B [mm]	C [mm]	D [mm]	E [mm]	F [mm]	G [mm]	H [mm]	I [mm]	L [mm]	M	Anzugsm. [Nm]	Best.-Nr.
VABH-B VIP Anbauhaken schraubbar – metrisch																
VABH-B 1,5t	1,5	0,78	26	6,5	76	115	111	70	26	48	60	38	13,5	4×M10	55	7991205
VABH-B 2,5t	2,5	1,73	39	7,5	98	148	143	85	31,5	60	75	49	18	4×M12	100	7991206
VABH-B 4t	4	3,0	40	11	119	168	164	104	35	70	90	59	25	4×M16	240	7991207
VABH-B 6,7t	6,7	5,58	51	13	147	205	200	120	40	85	110	70	28	4×M20	450	8502238
VCGH-G VIP Anbauhaken schraubbar – metrisch																
VCGH-G 16	10	8,49	49	15	141	200	220	170	48	120	150	69	35	4×M24	800	7984048
VCGH-G 20	16	18,0	69	20	187	272	288	210	63	150	2×110	87	30	6×M24	800	7984311
VCGH-G 22	20	18,9	74	20	196	276	292	240	63	150	2×110	92	30	6×M24	950	7984313

Technische Änderungen vorbehalten.

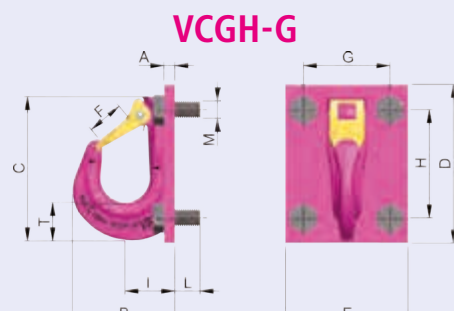



Produktmerkmale B-ABA

Kein Klappern oder Ausschlagen



ICE-Bolt aus Patentstahl

Deutliche Kennzeichnung der Mindesttragfähigkeit



- Kein Klappern oder Ausschlagen selbst bei starken Vibrationen oder Erschütterungen, einfaches Einhängen des Anschlagmittels möglich.
- ICE-Bolt aus Patentstahl. Unbedenklicher Tieftemperatureinsatz; höhere Zähigkeit und damit höhere Biegefestigkeit sowie geringerer Verschleiß.



B-ABA

Der Robuste und Unverwüsthliche. Jetzt auch als schraubbare Variante.

B-ABA

Allseitig belastbarer Anschlagpunkt



4:1



-40°C
100°C

350°C
max.

- Deutliche Kennzeichnung der Mindesttragfähigkeit für alle Belastungsrichtungen.
- Deutliche Kennzeichnung am Schraubenkopf: RUD, Gewindegröße, Charge, ICE.
- Lieferbar als: Metrisches Regelgewinde (DIN EN 13)

Geprüft und zertifiziert durch die DGUV.

Prüfgrundlage: GS-OA-15-04:2015-12
Bescheinigungs-Nr.: OA 1651055



Beachten Sie die Angaben in der Tragfähigkeitstabelle auf Seite 28.

Technische Daten

Allseitig belastbarer Anschlagpunkt

Anwendungsspezifische Merkmale B-ABA

- Patentierte Markierungen zur einfachen Feststellung der Ablegereife.
- Oberfläche pink pulverbeschichtet.

- Weitere wichtige RUD-spezifische Informationen und Besonderheiten zu unseren RUD-Anschlagpunkten finden Sie auf Seite 9 und in der jeweiligen Betriebsanleitung (www.rud.com).

B-ABA // Metrisches Gewinde

Kurzbezeichnung	WLL [t]	Gewicht [kg/St.]	T [mm]	A [mm]	B [mm]	C [mm]	D [mm]	E [mm]	F [mm]	G [mm]	H [mm]	L [mm]	M	Best.-Nr.
B-ABA – Allseitig belastbarer Anschlagpunkt														
B-ABA 1,6t	1,6	0,88	46,5	75	16	100	35	16	62,5	55	55	13	4×M10	7906266
B-ABA 3,2t	3,2	2	65	92	23	137	50	21	86	70	75	16	4×M12	7906267
B-ABA 5t	5	4,1	80	113	27	172	60	28	108	84	95	24	4×M16	7906268
B-ABA 10t	10	9,3	105	146	38	228	80	36	141	110	125	25	4×M20	7906269
B-ABA 20t	20	21	148	200	52	272	115	40	188	150	75	30	6×M24	7906270
B-ABA 31,5t	31,5	29,5	165	230	64	320	130	50	215	175	87,5	40	6×M30	7906271

Technische Änderungen vorbehalten.

B-ABA 1,6t – 10t

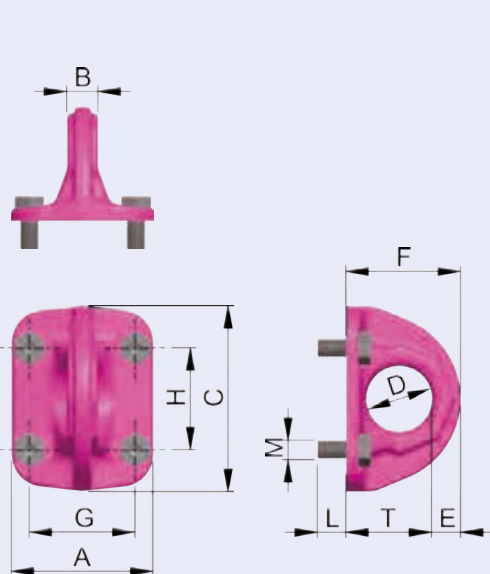

B-ABA 20t / 31,5t

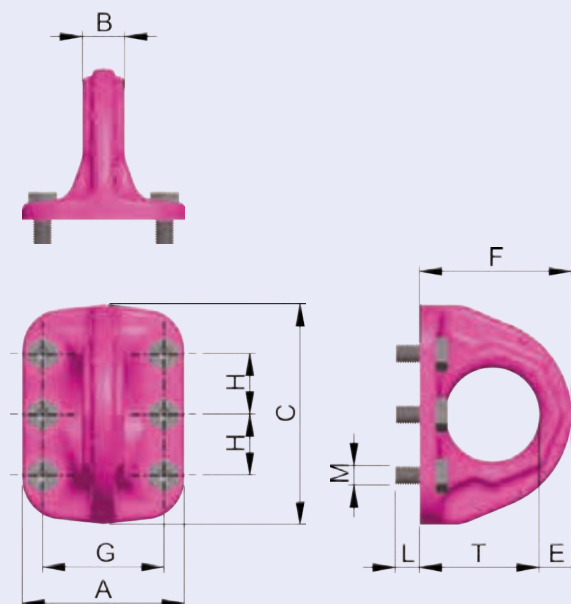



Produktmerkmale RS / RM

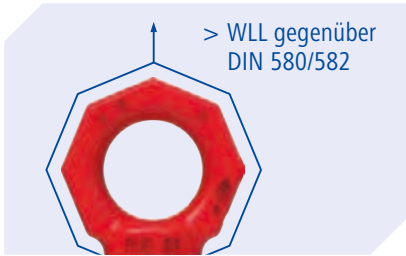

- ✓ **Deutlich höhere Tragfähigkeit** (gegenüber DIN 580/582) bei senkrechter Belastung.
- ✓ **Großes Gewinde-/Tragfähigkeitsspektrum** (M6 – M48, 0,1 t – 8 t).
 - Metrisches Regelgewinde (DIN EN 13)
 - Metrisches Feingewinde (DIN EN 13)



RS / RM

Hochfeste 8-Eck-Ringschraube/Ringmutter



RS // RM

Ringschraube / Ringmutter



nur RS



- ✓ **Großes Gewinde-/Tragfähigkeitsspektrum (Forts.)**
 - Regelgewinde UNC (ANSI B1.1)
 - nur RS: Feingewinde UNF (ANSI B1.1)
 - Feingewinde 8UN (ANSI B1.1)
 - Regelgewinde BSW (BS 84)
 - Rohrzollgewinde G (DIN 228)

- ✓ **Deutliche Kennzeichnung der Mindesttragfähigkeit für alle Belastungsrichtungen.**



Die tatsächlichen WLL-Angaben der RS finden Sie in der Tragfähigkeitstabelle auf Seite 29.

Technische Daten

Ringschraube / Ringmutter

Anwendungsspezifische Merkmale RS / RM

✓ Schnell und einfache Montage.

Weitere wichtige RUD-spezifische Informationen und Besonderheiten zu unseren RUD-Anschlagpunkten finden Sie auf Seite 9 und in der jeweiligen Betriebsanleitung (www.rud.com).

Hinweis zur RS

Gemäß den Prüfgrundsätzen der DGUV GS-OA-15-04 dienen Ringschrauben mit steifer Öse als Montagehilfe, z.B. an Motoren und Getrieben.

Für die Benutzung der hochfesten RUD-RS-Ringschraube liegt eine Unbedenklichkeitsbescheinigung der Berufsgenossenschaft vor.

RS // Metrisches Gewinde

Kurzbezeichnung	WLL [t]	Gewicht [kg/St.]	T [mm]	A [mm]	B [mm]	C [mm]	D [mm]	E [mm]	M	Best.-Nr.
RS Ringschraube – metrisch										
RS M6	0,1	0,1	34	12	11	10	25	25	M6	61401
RS M8	0,2	0,1	34	12	11	10	25	25	M8	61402
RS M10	0,25	0,1	34	15	11	10	25	25	M10	56397
RS M12	0,4	0,18	41	18	13	12	30	30	M12	56398
RS M14	0,75	0,3	48	21	15	14	35	35	M14	56403
RS M16	1	0,3	48	24	15	14	35	35	M16	56404
RS M18	1,2	0,47	55	30	17	16	40	40	M18	53850
RS M20	1,5	0,47	55	30	17	16	40	40	M20	56407
RS M22	1,5	0,88	70	36	21	20	50	50	M22	53346
RS M24	2	0,88	70	36	21	20	50	50	M24	56408
RS M27	2	1,6	85	45	26	24	60	60	M27	53347
RS M30	3	1,62	85	45	26	24	60	60	M30	56409
RS M33	3	6,1	130	50	43	38	90	100	M33	57770
RS M36	4	6,5	130	54	43	38	90	100	M36	56954
RS M39	5	6,5	130	59	43	38	90	100	M39	57771
RS M42	6	6,5	130	63	43	38	90	100	M42	56955
RS M45	7	6,5	130	67	43	38	90	100	M45	58044
RS M48	8	6,5	130	67	43	38	90	100	M48	56956

Technische Änderungen vorbehalten.

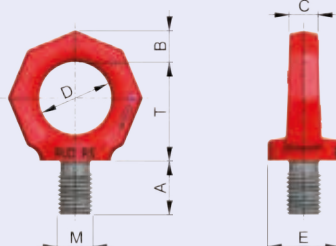

**RS // metrisch-Feingewinde / Rohrgewinde ISO 228-1**

Kurzbezeichnung	WLL [t]	Gewicht [kg/St.]	T [mm]	A [mm]	B [mm]	C [mm]	D [mm]	E [mm]	M	Best.-Nr.
RS Ringschraube – metrisch-Feingewinde										
RS M10×1	0,25	0,1	34	15	11	10	25	25	M10×1	7985047
RS M10×1,25	0,25	0,1	34	15	11	10	25	25	M10×1,25	56877
RS M12×1	0,4	0,18	41	18	13	12	30	30	M12×1	56868
RS M12×1,25	0,4	0,18	41	18	13	12	30	30	M12×1,25	56869
RS M12×1,5	0,4	0,18	41	18	13	12	30	30	M12×1,5	59830
RS M14×1,5	0,75	0,3	48	21	15	14	35	35	M14×1,5	53844
RS M16×1,5	1	0,3	48	24	15	14	35	35	M16×1,5	59832
RS M18×1,5	1,2	0,45	55	30	17	16	40	40	M18×1,5	50986
RS M20×1,5	1,5	0,47	55	30	17	16	40	40	M20×1,5	57203
RS M20×2	1,5	0,47	55	30	17	16	40	40	M20×2	59833
RS M22×1,5	1,5	0,78	70	34	21	20	50	50	M22×1,5	7901656
RS M24×1,5	2	0,88	70	30	21	20	50	50	M24×1,5	57210
RS M24×2	2	0,88	70	36	21	20	50	50	M24×2	59834
RS M27×2	2	1,6	85	45	26	24	60	60	M27×2	57259
RS M30×2	3	1,6	85	45	26	24	60	60	M30×2	59835
RS M36×3	4	6,5	130	54	43	38	90	100	M36×3	53853
RS M42×3	6	6,5	130	63	43	38	90	100	M42×3	53872
RS M48×3	8	6,5	130	67	43	38	90	100	M48×3	53885
RS Ringschraube – Rohrgewinde ISO 228-1										
RS G 1/4"	0,4	0,18	41	18	13	12	30	30	G 1/4"	7986067
RS G 3/8"	1	0,45	55	24	17	16	40	40	G 3/8"	7986853
RS G 3/4"	2	1,6	85	40	26	24	60	60	G 3/4"	7989219

Technische Änderungen vorbehalten.

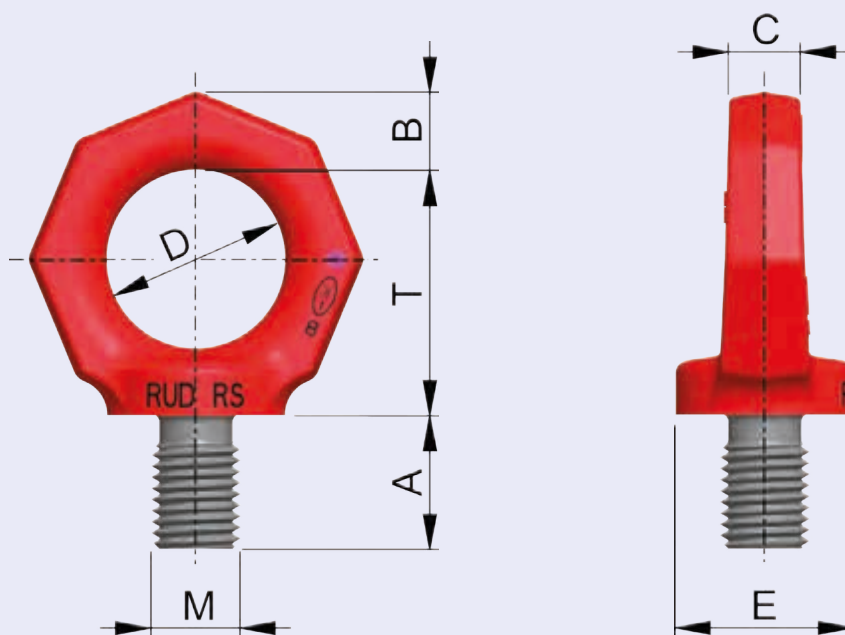

RS // UNC-Zollgewinde / UNC-Zollgew. fein / BSW-Whitworth-Zollgew.

Kurzbezeichnung	WLL [t]	Gewicht [kg/St.]	T [mm]	A [mm]	B [mm]	C [mm]	D [mm]	E [mm]	M	Best.-Nr.
RS Ringschraube – UNC-Zollgewinde										
RS 1/4"-20UNC	0,1	0,1	34	12	11	10	25	25	1/4"-20UNC	56887
RS 5/16"-18UNC	0,2	0,1	34	12	11	10	25	25	5/16"-18UNC	56885
RS 3/8"-16UNC	0,25	0,1	34	15	11	10	25	25	3/8"-16UNC	56879
RS 7/16"-14UNC	0,4	0,18	41	18	13	12	30	30	7/16"-14UNC	56870
RS 1/2"-13UNC	0,4	0,18	41	18	13	12	30	30	1/2"-13UNC	56871
RS 9/16"-12UNC	0,75	0,3	48	22	15	14	35	35	9/16"-12UNC	57120
RS 5/8"-11UNC	1	0,3	48	24	15	14	35	35	5/8"-11UNC	57198
RS 3/4"-10UNC	1,2	0,47	55	30	17	16	40	40	3/4"-10UNC	57205
RS 7/8"-9UNC	1,5	0,8	70	34	21	20	50	50	7/8"-9UNC	57212
RS 1"-8UNC	2	0,85	70	36	21	20	50	50	1"-8UNC	57213
RS 1 1/8"-7UNC	2,5	1,6	85	45	26	24	60	60	1 1/8"-7UNC	57471
RS 1 1/8"-8UN	2,5	1,6	85	45	26	24	60	60	1 1/8"-8UN	7985010
RS 1 1/4"-7UNC	3	1,6	85	46	26	24	60	60	1 1/4"-7UNC	57685
RS 1 1/4"-8UN	3	1,6	85	46	26	24	60	60	1 1/4"-8UN	57686
RS 1 3/8"-6UNC	3	6,1	130	55	43	38	90	100	1 3/8"-6UNC	58599
RS 1 1/2"-6UNC	4	6,2	130	58	43	38	90	100	1 1/2"-6UNC	58615
RS 1 3/4"-5UNC	6	6,3	130	67	43	38	90	100	1 3/4"-5UNC	58616
RS 2"-4,5UNC	8	6,5	130	67	43	38	90	100	2"-4,5UNC	58658
RS Ringschraube – UNC-Zollgewinde fein										
RS 3/8"-24UNF	0,25	0,1	34	15	11	10	25	25	3/8"-24UNF	56881
RS 7/16"-20UNF	0,4	0,18	41	18	13	12	30	30	7/16"-20UNF	56872
RS 1/2"-20UNF	0,4	0,18	41	18	13	12	30	30	1/2"-20UNF	56873
RS 3/4"-16UNF	1,2	0,47	55	30	17	16	40	40	3/4"-16UNF	57204
RS 1"-12UNF	2	0,85	70	36	21	20	50	50	1"-12UNF	57215
RS Ringschraube – BSW-Whitworth-Zollgewinde										
RS 1/4"-BSW	0,1	0,1	34	12	11	10	25	25	1/4"-BSW	51806
RS 5/16"-BSW	0,2	0,1	34	12	11	10	25	25	5/16"-BSW	51807
RS 3/8"-BSW	0,25	0,1	34	15	11	10	25	25	3/8"-BSW	51808
RS 1/2"-BSW	0,4	0,18	41	18	13	12	30	30	1/2"-BSW	51810
RS 5/8"-BSW	1	0,3	48	24	15	14	35	35	5/8"-BSW	51811
RS 3/4"-BSW	1,2	0,45	55	30	17	16	40	40	3/4"-BSW	51813
RS 7/8"-BSW	1,5	0,8	70	34	21	20	50	50	7/8"-BSW	51816
RS 1"-BSW	2	0,85	70	36	21	20	50	50	1"-BSW	51774
RS 1 1/8"-BSW	3	1,6	85	45	26	24	60	60	1 1/8"-BSW	51775
RS 1 1/4"-BSW	3	1,6	85	45	26	24	60	60	1 1/4"-BSW	51776
RS 1 1/2"-BSW	4	6,2	130	58	43	38	90	100	1 1/2"-BSW	51779
RS 1 3/4"-BSW	6	6,3	130	67	43	38	90	100	1 3/4"-BSW	51803
RS 2"-BSW	8	6,8	130	67	43	38	90	100	2"-BSW	51805

Technische Änderungen vorbehalten.

**RM // metrisch / metrisch-Feingewinde / Rohrgewinde ISO 228-1**

Kurzbezeichnung	WLL [t]	Gewicht [kg/St.]	T [mm]	A [mm]	B [mm]	C [mm]	D [mm]	E [mm]	M	Best.-Nr.
RM Ringmutter – metrisch										
RM M6	0,1	0,1	34	11	11	10	25	25	M6	55254
RM M8	0,2	0,1	34	11	11	10	25	25	M8	55255
RM M10	0,25	0,1	34	11	11	10	25	25	M10	55258
RM M12	0,4	0,16	41	12	13	12	30	30	M12	55271
RM M14	0,75	0,26	48	13	15	14	35	35	M14	55281
RM M16	0,8	0,26	48	13	15	14	35	35	M16	55460
RM M18	1,2	0,4	55	16	17	16	40	40	M18	55342
RM M20	1,5	0,4	55	16	17	16	40	40	M20	55343
RM M22	1,5	0,7	70	20	21	20	50	50	M22	55387
RM M24	2	0,7	70	20	21	20	50	50	M24	55394
RM M27	2	1,35	85	25	26	24	60	60	M27	55399
RM M30	3	1,32	85	25	26	24	60	60	M30	55438
RM M33	3	5,8	130	37	43	38	90	100	M33	7994437
RM M36	4	5,8	130	37	43	38	90	100	M36	53093
RM M39	5	5,6	130	37	43	38	90	100	M39	7904790
RM M42	6	5,5	130	37	43	38	90	100	M42	53095
RM M48	8	5,3	130	37	43	38	90	100	M48	53098
RM Ringmutter – metrisch-Feingewinde*										
RM M14×1,5	0,75	0,26	48	13	15	14	35	35	M14×1,5	7902750
RM M18×1,5	1,2	0,4	55	16	17	16	40	40	M18×1,5	7902751
RM M24×2	2	0,7	70	20	21	20	50	50	M24×2	7907625
RM M27×2	2	1,35	85	25	26	24	60	60	M27×2	7901995
RM M48×3	8	5,3	130	37	43	38	90	100	M48×3	7995961
RM Ringmutter – Rohrgewinde ISO 228-1										
RM G 1/4"	0,4	0,16	41	14	13	12	30	30	G 1/4"	7998753
RM G 1/2"	1,5	0,39	55	18	17	16	40	40	G 1/2"	7998754
RM G 3/4"	2	0,74	70	22	21	20	50	50	G 3/4"	7998755

HINWEIS! Die Tragfähigkeitswerte der RM gelten nur in Verbindung mit Gewindebolzen der Güteklasse 8.8 min. Gewindebolzen 8.8 muss rissgeprüft sein.

* = Weitere Gewindegrößen auf Anfrage

Technische Änderungen vorbehalten.

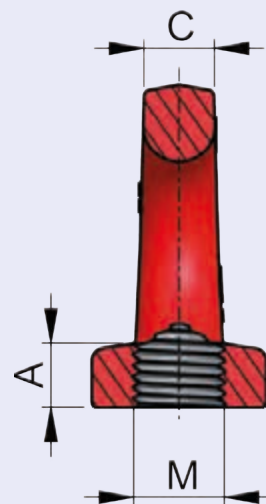
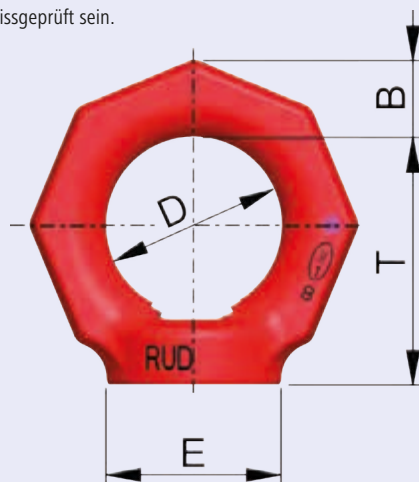

RM // UNC-Zollgewinde / BSW-Whitworth-Zollgewinde

Kurzbezeichnung	WLL [t]	Gewicht [kg/St.]	T [mm]	A [mm]	B [mm]	C [mm]	D [mm]	E [mm]	M	Best.-Nr.
RM Ringmutter – UNC-Zollgewinde										
RM 3/8"-16UNC	0,2	0,1	34	12	11	10	25	25	3/8"-16UNC	7101103
RM 1/2"-13UNC	0,35	0,17	41	14	13	12	30	30	1/2"-13UNC	7101104
RM 5/8"-11UNC	0,75	0,29	48	16	15	14	35	35	5/8"-11UNC	7101105
RM 3/4"-10UNC	1,2	0,39	55	18	17	16	40	40	3/4"-10UNC	7101106
RM 7/8"-9UNC	1,5	0,7	70	22	21	20	50	50	7/8"-9UNC	7101107
RM 1"-8UNC	2	1,4	85	28	26	24	60	60	1"-8UNC	7101108
RM 1 1/4"-7UNC	3	1,35	85	28	26	24	60	60	1 1/4"-7UNC	7982594
RM Ringmutter – BSW-Whitworth-Zollgewinde										
RM 1/2"-BSW	0,35	0,17	41	14	13	12	30	30	1/2"-BSW	7993984
RM 5/8"-BSW	0,75	0,3	48	16	15	14	35	35	5/8"-BSW	7993985
RM 3/4"-BSW	1,2	0,42	55	18	17	16	40	40	3/4"-BSW	7993986
RM 7/8"-BSW	1,5	0,7	70	22	21	20	50	50	7/8"-BSW	7993988
RM 1"-BSW	2	0,7	70	22	21	20	50	50	1"-BSW	7993989
RM 1 1/8"-BSW	2,5	1,3	85	28	26	24	60	60	1 1/8"-BSW	7994198

HINWEIS! Die Tragfähigkeitswerte der RM gelten nur in Verbindung mit Gewindebolzen der Güteklasse 8.8 min. Gewindebolzen 8.8 muss rissgeprüft sein.

Technische Änderungen vorbehalten.

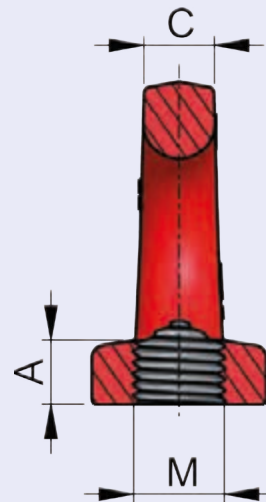
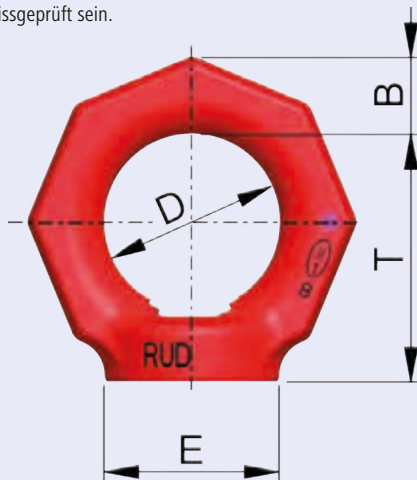

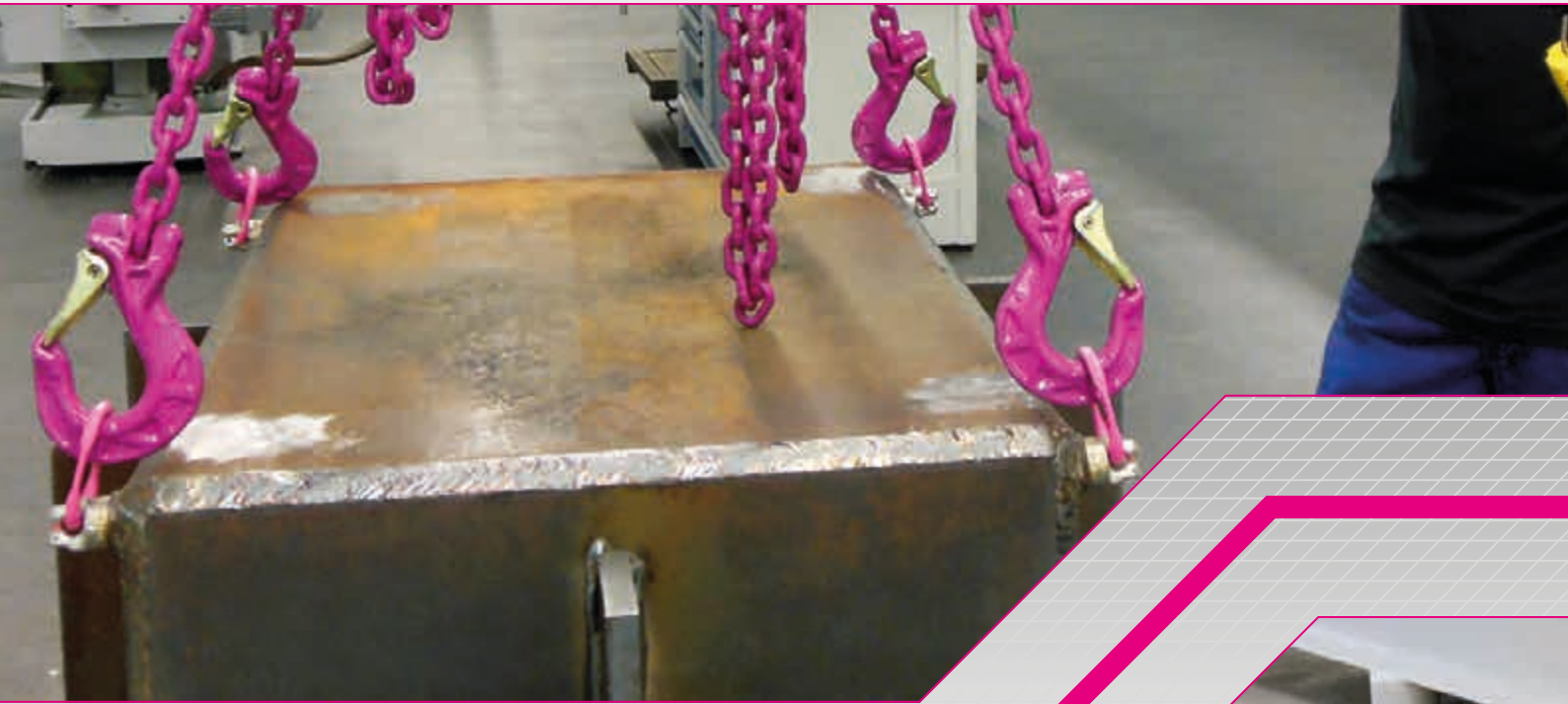

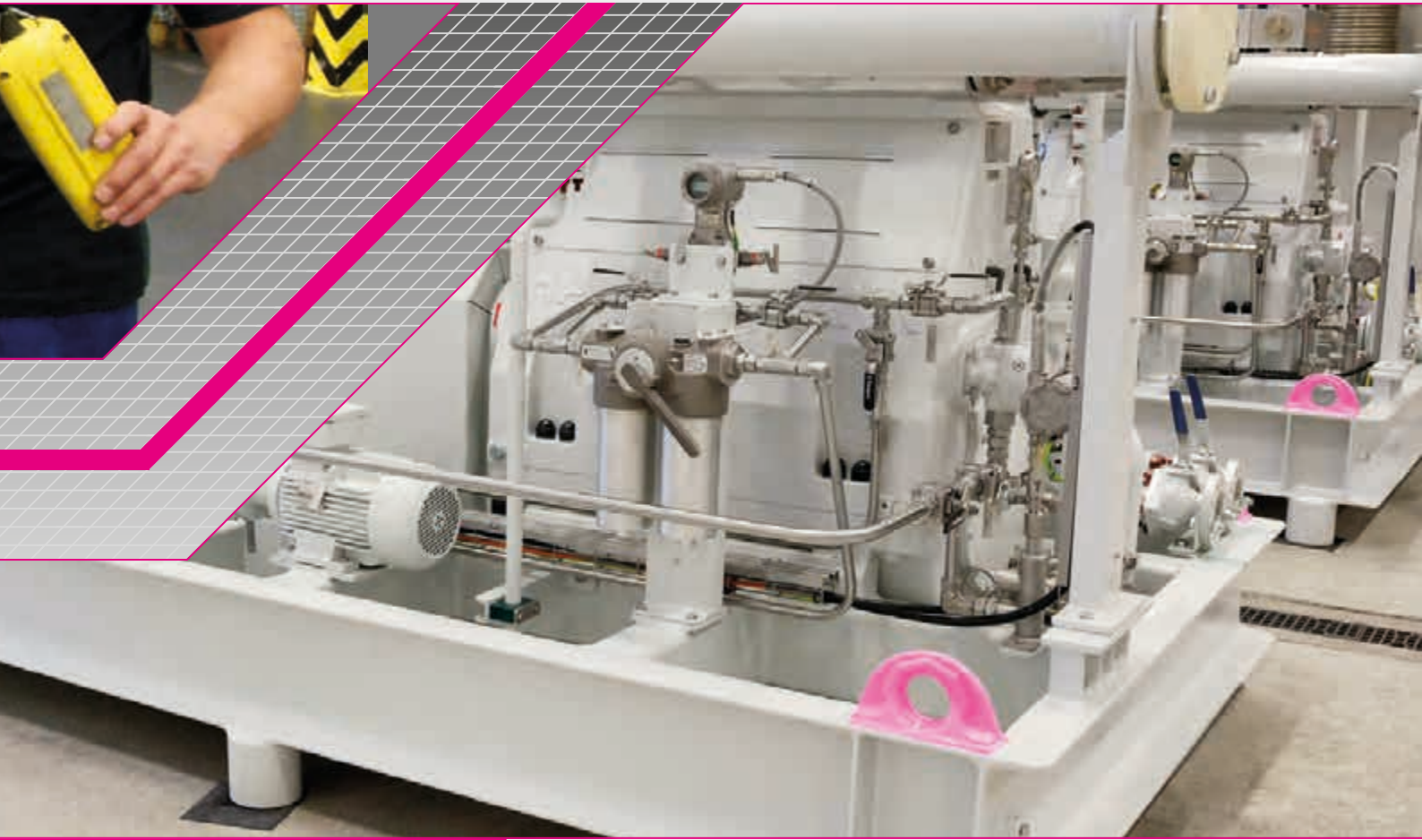







Anschlagpunkte schweißbar



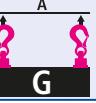
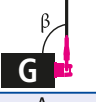
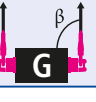

TRAGFÄHIGKEITEN

Maximales Transportgewicht „G“ in [t] bei verschiedenen Anschlagarten

Tragfähigkeiten 0,63t–8t siehe S.90		PowerPoint® – 360° drehbar			nicht drehbar			
		 WPP-S / WPP-B / WPP-VIP S-Star / B-Ösenanschluss / VIP-Kettenanschluss			 WPPH-S / WPPH-B / WPPH-VIP S-Star / B-Ösenanschluss / VIP-Kettenanschluss			
Typ		0,63 t	1,5 t	2,5 t	4 t	5 t	8 t	
Schweißnaht		a 4 ▽	a 5 ▽	HY 3 + a 5 ▽	HY 3 + a 6 ▽	HY 3 + a 8 ▽	HY 3 + a 10 ▽	
Strangzahl								
β								
	1	0°	0,63	1,5	2,5	4	6,7	10
	2	0°	1,26	3	5	8	13,4	20
	1	90°	0,63	1,5	2,5	4	5	8
	2	90°	1,26	3	5	8	10	16
	2	0-45°	0,88	2,1	3,5	5,6	7	11,2
	2	45-60°	0,63	1,5	2,5	4	5	8
	2	unsymmetrisch	0,63	1,5	2,5	4	5	8
	3+4	0-45°	1,32	3,15	5,25	8,4	10,5	16,8
	3+4	45-60°	0,95	2,25	3,75	6	7,5	12
	3+4	unsymmetrisch	0,63	1,5	2,5	4	5	8

HEBEN

Anschlagpunkte – schweißbar



ABA
Allseitig Belastbarer Anschweißpunkt

Tragfähigkeiten
0,8t–31,5t

siehe S.94

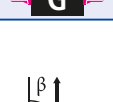
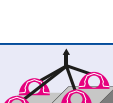
 ABA Allseitig Belastbarer Anschweißpunkt							Tragfähigkeiten 0,8t–31,5t siehe S.94	
0,8t	1,6t	3,2t	5t	10t	20t	31,5t	Typ	
a 3△	a 4△	a 6△	a 7△	a 8△	a 12△	a 15△	Schweißnaht	
							β	Strangzahl
0,8	4	9	12	20	20	31,5	0°	1 
1,6	8	18	24	40	40	63	0°	2 
0,8	1,6	3,2	5	10	20	31,5	90°	1 
1,6	3,2	6,4	10	20	40	63	90°	2 
1,1	5,6	12,6	16,8	28	28	45	0-45°	2 
0,8	4	9	12	20	20	31,5	45-60°	2 
0,8	4	9	12	20	20	31,5	unsymmetrisch	2 
1,7	3,4	6,8	10,6	21,2	42	67	0-45°	3+4 
1,2	2,4	4,8	7,5	15	30	47,5	45-60°	3+4 
0,8	1,6	3,2	5	10	20	31,5	unsymmetrisch	3+4 



TRAGFÄHIGKEITEN

Maximales Transportgewicht „G“ in [t] bei verschiedenen Anschlagarten

Tragfähigkeiten
4 t – 100 t

siehe S.96

**VRBS-FIX**

VIP-Ringbock-FIX schweißbar

Typ		4 t	6,7 t	10 t	16 t	31,5 t	50 t	100 t
Schweißnaht		HY 3	HY 5	HY 6	HY 9	HY 12	HY 19	HY 28
Strangzahl	β							
	1 0°	4	6,7	10	16	31,5	50	100
	2 0°	8	13,4	20	32	63	100	200
	1 90°	4	6,7	10	16	31,5	50	100
	2 90°	8	13,4	20	32	63	100	200
	2 0-45°	5,6	9,4	14	22,4	44,1	70	140
	2 45-60°	4	6,7	10	16	31,5	50	100
	2 unsymmetrisch	4	6,7	10	16	31,5	50	100
	3+4 0-45°	8,4	14,1	21	33,6	66,2	105	210
	3+4 45-60°	6	10,1	15	24	47,3	75	150
	3+4 unsymmetrisch	4	6,7	10	16	31,5	50	100

HEBEN

Anschlagpunkte – schweißbar









VRBK-FIX
VIP-Ringbock-Kante-FIX schweißbar

Tragfähigkeiten

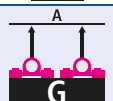
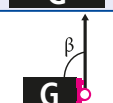
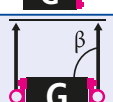
4t–50t

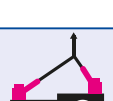
siehe S.96

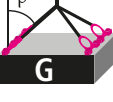
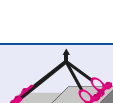
 VRBK-FIX VIP-Ringbock-Kante-FIX schweißbar					Tragfähigkeiten 4t–50t siehe S.96	
4t	6,7t	10t	31,5t	50t *	Typ	
HY 4 + a 3 ▽	HY 5 + a 3 ▽	HY 8 + a 3 ▽	HY 17	HY 25	Schweißnaht	
					β	Strangzahl
4	6,7	10	31,5	50	0°	1 
8	13,4	20	63	100	0°	2 
4	6,7	10	31,5	50	90°	1 
8	13,4	20	63	100	90°	2 
5,6	9,4	14	44,1	70	0-45°	2 
4	6,7	10	31,5	50	45-60°	2 
4	6,7	10	31,5	50	unsymmetrisch	2 
8,4	14,1	21	66,2	105	0-45°	3+4 
6	10,1	15	47,3	75	45-60°	3+4 
4	6,7	10	31,5	50	unsymmetrisch	3+4 

* ohne Klemmung



TRAGFÄHIGKEITEN

Maximales Transportgewicht „G“ in [t] bei verschiedenen Anschlagarten

Tragfähigkeiten

4t–50t

siehe S.100

**VRBS**

VIP-Ringbock schweißbar

Typ		4t	6,7t	10t	16t	31,5t	50t
Schweißnaht		HY 4 + a 3 ▽	HY 5,5 + a 3 ▽	HY 6 + a 4 ▽	HY 8,5 + a 4 ▽	HY 18 + a 4 ▽	HY 25 + a 8 ▽
Strangzahl	β						
	1 0°	4	6,7	10	16	31,5	50
	2 0°	8	13,4	20	32	63	100
	1 90°	4	6,7	10	16	31,5	50
	2 90°	8	13,4	20	32	63	100
	2 0-45°	5,6	9,4	14	22,4	44,1	70
	2 45-60°	4	6,7	10	16	31,5	50
	2 unsymmetrisch	4	6,7	10	16	31,5	50
	3+4 0-45°	8,4	14,1	21	33,6	66,2	105
	3+4 45-60°	6	10,1	15	24	47,3	75
	3+4 unsymmetrisch	4	6,7	10	16	31,5	50

HEBEN

Anschlagpunkte – schweißbar



VLBS
VIP-Lastbock schweißbar



LBS-RS
Lastbock schweißbar rostfrei

Tragfähigkeiten
0,5t – 16t







siehe S.102

VLBS						LBS-RS			Tragfähigkeiten 0,5t – 16t siehe S.102		
1,5t	2,5t	4t	6,7t	10t	16t	0,5t	1t	2t	Typ		
HV 5 + a 3	HV 7 + a 3	HV 8 + a 3	HV 12 + a 4	HV 16 + a 4	HV 25 + a 6	HV 4 + a 3	HV 7 + a 3	HV 12 + a 4	Schweißnaht		
									β	Strangzahl	
1,5	2,5	4	6,7	10	16	0,5	1	2	0°	1	
3	5	8	13,4	20	32	1	2	4	0°	2	
1,5	2,5	4	6,7	10	16	0,5	1	2	90°	1	
3	5	8	13,4	20	32	1	2	4	90°	2	
2,1	3,5	5,6	9,5	14	22,4	0,7	1,4	2,8	0-45°	2	
1,5	2,5	4	6,7	10	16	0,5	1	2	45-60°	2	
1,5	2,5	4	6,7	10	16	0,5	1	2	unsymmetrisch	2	
3,15	5,25	8,4	14	21	33,6	1,05	2,1	4,2	0-45°	3+4	
2,25	3,75	6	10	15	24	0,75	1,5	3	45-60°	3+4	
1,5	2,5	4	6,7	10	16	0,5	1	2	unsymmetrisch	3+4	

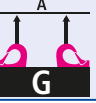
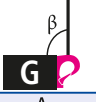
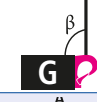
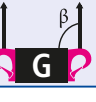

TRAGFÄHIGKEITEN

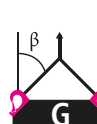
Maximales Transportgewicht „G“ in [t] bei verschiedenen Anschlagarten

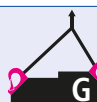
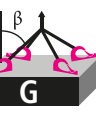
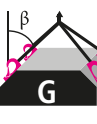
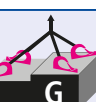
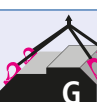
Tragfähigkeiten 1,5t–20t siehe S.106		 VABH-W VIP-Anschweißhaken				 VCGH-S VIP-Anschweißhaken				
Typ		1,5t	2,5t	4t	6,7t		10t	16t	20t	
Schweißnaht		a 4△	a 5△	a 6△	a 6△		a 8△	a 8△	a 8△	
Strangzahl										
β										
	1	0°	1,5	2,5	4	6,7	Anschlagart VCGH-S ↓	–	–	–
	2	0°	3	5	8	13,4		–	–	–
	1	90°	1,5	2,5	4	6,7		10	16	20
	2	90°	3	5	8	13,4		20	32	40
	2	0-45°	2,1	3,5	5,6	9,4		14	22,4	28
	2	45-60°	1,5	2,5	4	6,7		10	16	20
	2	unsymmetrisch	1,5	2,5	4	6,7		10	16	20
	3+4	0-45°	3,15	5,25	8,4	14,1		21	33,6	42
	3+4	45-60°	2,25	3,75	6	10		15	24	30
	3+4	unsymmetrisch	1,5	2,5	4	6,7		10	16	20

HEBEN

Anschlagpunkte – schweißbar





Schweißbarer Universalanschluss ohne Umwege

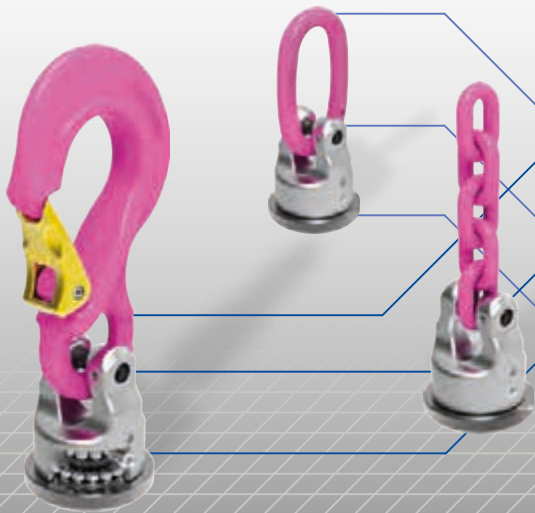

WPP: 360° drehbar, 230° schwenkbar

Universeller, verwechslungsfreier VIP-Anschluss für Kette, Haken und Öse

WPP: Doppelt kugellagert für kippen, drehen und wenden

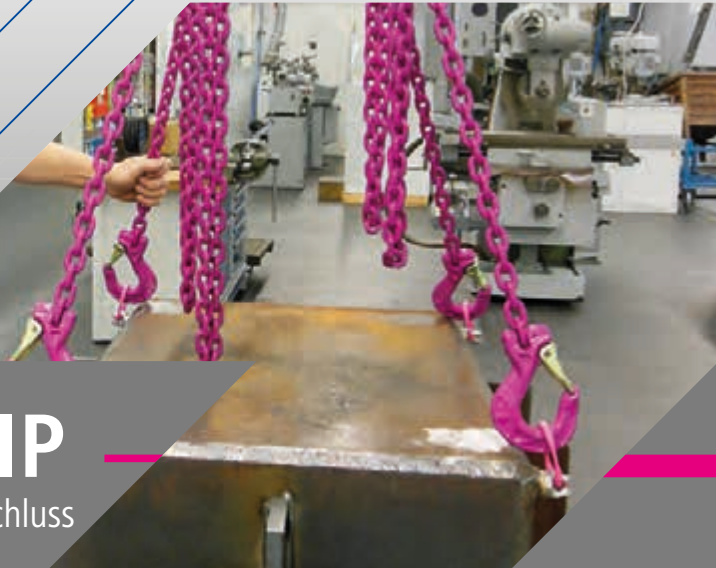

WPP(H)-S // -B // -VIP

PowerPoint®-Star /-Ösenanschluss /-VIP-Kettenanschluss

schweißbar

schweißbar

schweißbar

WPP



WPPH



mit allen gängigen Anschlagmitteln kombinierbar



doppeltes Kugellager



360° drehbar

WPP-S

schweißbarer Universalanschluss mit Haken für Ringgehänge, Rundschlingen, Drahtseile, Hakengehänge

WPP-B

schweißbarer Ösenanschluss für Hakengehänge



WPP-VIP

schweißbarer, direkter VIP-Kettenanschluss

✓ **Kombinierbar mit allen gängigen Anschlagmitteln ohne zusätzliches Verbindungselement.**

✓ WPP-S / WPP-B / WPP-VIP
– **Doppeltes Kugellager** ist die optimale Lösung für Dreh- und Wendevorgänge unter Last
– **Anschlagpunkt 360° drehbar.**
– **Parallel zur Anschweißfläche unter Nenntragfähigkeit drehbar.**

Produktmerkmale

PowerPoint®-Star schweißbar / -Ösenanschluss für Hakengehänge schweißbar
/ -VIP-Kettenanschluss schweißbar

- ✓ **Großer Abstand zwischen Drehpunkt und Last** zur Vermeidung von Beschädigungen.
- ✓ **90° zur Einschraubrichtung unter Nennt Tragfähigkeit drehbar.** Geringste Verklankungsgefahr durch kardangelartige Beweglichkeit.
- ✓ **Einhängeglied mit erweitertem Schwenkbereich.**
- ✓ WPPH-S / WPPH-B / WPPH-VIP: **Ideales Anschlusselement im Traversenbau.**
- ✓ WPP-VIP / WPPH-VIP: **Universeller und verwechslungsfreier Gabelkopfanschluss** für einfache Konfektion mit Kette, Haken und Öse.
- ✓ Deutliche Kennzeichnung der Mindesttragfähigkeit für alle Belastungsrichtungen.
- ✓ Durch die Schweißnahtanordnung (HY durchgehend) werden die Forderungen der DIN EN 1090 erfüllt, d.h. durch die geschlossene Naht können keine Spalt-Korrosionsansätze entstehen (damit für Konstruktionen im Freien einsetzbar). Die umlaufende Schweißnaht HY benötigt nur ein geringes Schweißvolumen.



Unterschiede zwischen WPP und WPPH (nicht drehbar). Beachten sie die Ausrichtung des Hakens, des B-Gliedes und der Kette. **Weitere Informationen finden Sie in der jeweiligen Betriebsanleitung.**

WPPH-Produktwebseite



Produktmerkmale / Anwendungsspezifische Merkmale WPP(H)-S / -B / -VIP

- ✓ Kompakte Bauweise und hohe Tragfähigkeit durch Verwendung hochfester Werkstoffe.
- ✓ Werkstoff des Anschweißteils: 1.6541 (23MnNiCrMo52). (Anschweißhinweise in der Betriebsanleitung beachten).
- ✓ Die Tragfähigkeitsangabe entspricht der Mindesttragfähigkeit in allen Belastungsrichtungen. Höhere Tragfähigkeiten durch optimierte Anbringung oder Anwendung (vgl. Tragfähigkeitstabellen/Produktseite).
- ✓ Wesentliche Produktmerkmale von WPP-S, WPP-B, WPP-VIP, WPPH-S, WPPH-B und WPPH-VIP sind Gegenstand von Schutzrechtsanmeldungen.
- ✓ Geprüft und zertifiziert durch die DGUV. Prüfgrundlage: GS-OA-15-04:2012-05
- WPP – Bescheinigungs-Nr.: OA 1451023
- WPPH – Bescheinigungs-Nr.: OA 1451022
- ✓ Schnelle und einfache Montage.



Weitere wichtige RUD-spezifische Informationen und Besonderheiten zu unseren RUD-Anschlagpunkten finden Sie auf Seite 9 und in der jeweiligen Betriebsanleitung (www.rud.com).

**WPP-S / WPP-B / WPP-VIP / VWBS / VWBS-KA // Technische Daten**

Kurzbezeichnung	WLL [t]	Gewicht [kg/St.]	T [mm]	A [mm]	B [mm]	C [mm]	D [mm]	G [mm]	N [mm]	Schweißnaht	Best.-Nr.
WPP-S – PowerPoint®-Star Universalanschluss schweißbar (drehbar)											
WPP-S 0,63t	0,63	0,4	115	13	75	18	40	40	-	a 4	7990721
WPP-S 1,5t	1,5	1	147	20	97	25	46	50	-	a 5	7989944
WPP-S 2,5t	2,5	1,5	187	28	126	30	61	61	-	HY 3 + a 5	7989945
WPP-S 4t	4	3,3	227	36	150	35	78	77	-	HY 3 + a 6	7989946
WPP-S 5t	5 (6,7)	7,1	267	37	174	40	95	93	-	HY 3 + a 8	7989947
WPP-S 8t	8 (10)	8,2	310	49	208	48	100	102	-	HY 3 + a 10	7989948
WPP-B – PowerPoint® Ösenanschluss für Hakengehänge schweißbar (drehbar)											
WPP-B 0,63t	0,63	0,35	105	9	65	35	40	40	15	a 4	7989954
WPP-B 1,5t	1,5	0,6	115	11	65	35	46	50	15	a 5	7989955
WPP-B 2,5t	2,5	1	135	13	74	40	61	61	18	HY 3 + a 5	7989956
WPP-B 4t	4	2,3	172	16	95	45	78	77	20	HY 3 + a 6	7989957
WPP-B 5t	5 (6,7)	4,7	223	19	130	60	95	93	25	HY 3 + a 8	7989958
WPP-B 8t	8 (10)	5,3	242	24	140	65	100	102	28	HY 3 + a 10	7989959
WPP-VIP – PowerPoint® für VIP-Kettenanschluss schweißbar (drehbar)											
WPP-VIP4-0,63t	0,63	0,23	41	4	-	-	40	-	-	a 4	7989960
WPP-VIP6-1,5t	1,5	0,45	50	6	-	-	46	-	-	a 5	7989961
WPP-VIP8-2,5t	2,5	0,85	61	8	-	-	61	-	-	HY 3 + a 5	7989962
WPP-VIP10-4t	4	2,1	77	10	-	-	78	-	-	HY 3 + a 6	7989963
WPP-VIP13-5t	5 (6,7)	3,4	93	13	-	-	95	-	-	HY 3 + a 8	7989964
WPP-VIP16-8t	8 (10)	4,5	102	16	-	-	100	-	-	HY 3 + a 10	7989965
VWBS – VIP-Wirbelbock schweißbar (drehbar)											
VWBS 40 (50)t	40 (50)	27,9	380	46	170	110	170	161	55	HY 22 + a 19	7903650
VWBS-KA – VIP-Wirbelbock schweißbar mit Kettenanschluss (drehbar)											
VWBS-KA-28-31,5t *	31,5	24	146	28	-	-	170	-	-	HY 22 + a 19	7903440

() = höhere Tragfähigkeit bei axialer Belastung

* = Schwenkbereich 180°

Technische Änderungen vorbehalten.

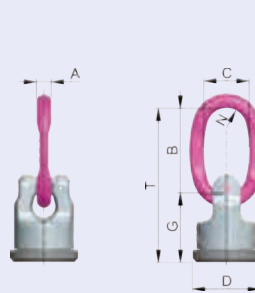
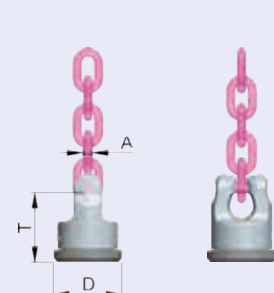
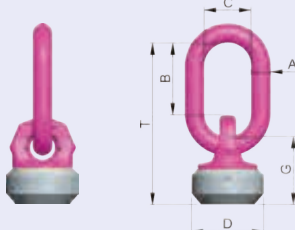
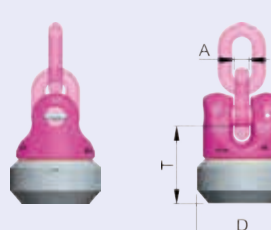
WPP-S**WPP-B****WPP-VIP****VWBS****VWBS-KA**

WPPH-S / WPPH-B / WPPH-VIP / WPPH-KA // Technische Daten

Kurzbezeichnung	WLL [t]	Gewicht [kg/St.]	T [mm]	A [mm]	B [mm]	C [mm]	D [mm]	G [mm]	N [mm]	Schweißnaht	Best.-Nr.
WPPH-S – PowerPoint®-Star Universalanschluss schweißbar (nicht drehbar)											
WPPH-S 0,63t	0,63	0,35	109	13	75	18	40	40	-	a 4	7990721
WPPH-S 1,5t	1,5	1	141	20	97	25	46	50	-	a 5	7989944
WPPH-S 2,5t	2,5	1,4	179	28	126	30	61	61	-	HY 3 + a 5	7989945
WPPH-S 4t	4	3,2	217	36	150	35	78	77	-	HY 3 + a 6	7989946
WPPH-S 5t	5 (6,7)	7	253	37	174	40	95	93	-	HY 3 + a 8	7989947
WPPH-S 8t	8 (10)	8	296	49	208	48	100	102	-	HY 3 + a 10	7989948
WPPH-B – PowerPoint® Ösenanschluss für Hakengehänge schweißbar (nicht drehbar)											
WPPH-B 0,63t	0,63	0,25	99	9	65	35	34	34	15	a 4	7989976
WPPH-B 1,5t	1,5	0,5	109	11	65	35	40	44	15	a 5	7989977
WPPH-B 2,5t	2,5	0,9	137	13	74	40	53	53	18	HY 3 + a 5	7989978
WPPH-B 4t	4	2,2	163	16	95	45	68	66	20	HY 3 + a 6	7989979
WPPH-B 5t	5 (6,7)	4,5	209	19	130	60	83	79	25	HY 3 + a 8	7989980
WPPH-B 8t	8 (10)	5,1	228	24	140	65	88	88	28	HY 3 + a 10	7989981
WPPH-VIP – PowerPoint® für VIP-Kettenanschluss schweißbar (nicht drehbar)											
WPPH-VIP4-0,63t	0,63	0,2	34	4	-	-	34	-	-	a 4	7989982
WPPH-VIP6-1,5t	1,5	0,35	44	6	-	-	40	-	-	a 5	7989983
WPPH-VIP8-2,5t	2,5	0,75	53	8	-	-	53	-	-	HY 3 + a 5	7989984
WPPH-VIP10-4t	4	2,0	66	10	-	-	68	-	-	HY 3 + a 6	7989985
WPPH-VIP13-5t	5 (6,7)	3,1	79	13	-	-	83	-	-	HY 3 + a 8	7989986
WPPH-VIP16-8t	8 (10)	4,3	88	16	-	-	88	-	-	HY 3 + a 10	7989987
WPPH-KA – PowerPoint® für VIP-Kettenanschluss schweißbar (nicht drehbar)											
VWBS 40 (50)t	40 (50)	27,9	380	46	170	110	170	161	55	HY 22 + a 19	7903650

() = höhere Tragfähigkeit bei axialer Belastung

Technische Änderungen vorbehalten.

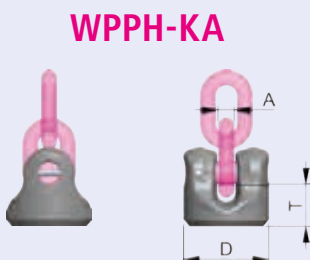
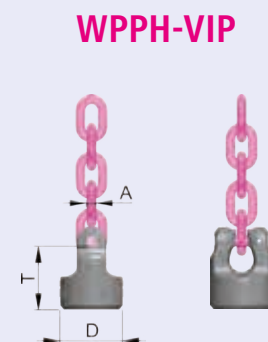
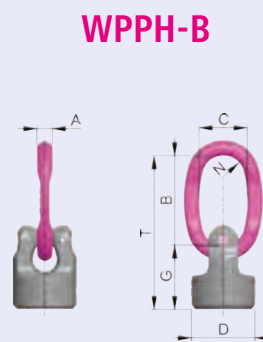



Allseitig bereit und unverwüstlich

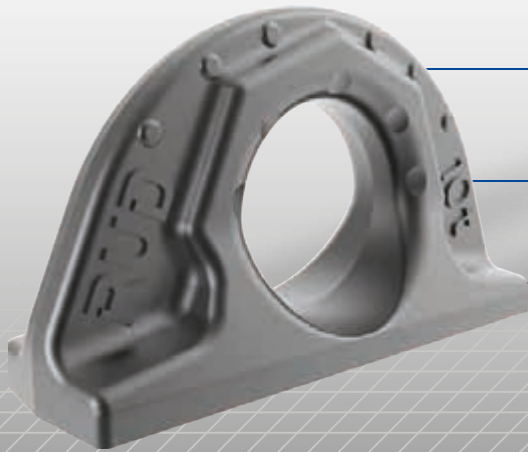

4-fache Sicherheit gegen Bruch

Patentierte Verschleißmarkierungen innen und außen

Vergüteter Grundkörper, dadurch verschleißfester



ABA

Allseitig belastbarer Anschweißpunkt

4:1



DGUV Test

-40°
200°C

400°C
max.

aus einem Stück geschmiedet

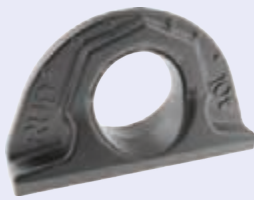

Deutliche Kennzeichnung der Mindesttragfähigkeit



umlaufende Kehlnaht



- ✓ **Aus einem Stück geschmiedet**, kein Klappern oder Ausschlagen selbst bei starken Vibrationen oder Erschütterungen, einfaches Einhängen des Anschlagmittels möglich.
- ✓ **Deutliche Kennzeichnung der Mindesttragfähigkeit** für alle Belastungsrichtungen.
- ✓ **Durch die Schweißnahtanordnung (umlaufende Kehlnaht) werden die Forderungen der DIN EN 1090 erfüllt**, d.h. durch die geschlossene Naht können keine Spalt-Korrosionsansätze entstehen (damit für Konstruktionen im Freien einsetzbar). Werkstoff des Anschweißteils: 1.6541 (23MnNiCrMo52). Anschweißhinweise in der Betriebsanleitung beachten.



ABA

Allseitig belastbarer Anschweißpunkt

- ✓ Patentierte Markierungen zur einfachen Feststellung der Ablegereife.
- ✓ Geprüft und zertifiziert durch die DGUV.

Prüfgrundlage: GS-OA-15-04:2012-05
Bescheinigungs-Nr.: OA 1451020



Produktmerkmale

Allseitig bleastbarer Anschweißpunkt

Produktmerkmale / Anwendungsspezifische Merkmale ABA

- ✓ Oberfläche phosphatiert.
- ✓ Design durch Geschmacksmuster geschützt.
- ✓ Einfache und schnelle Schweißmontage.
- ✓ Nachweis der Tieftemperatur-Eignung bis -40°C über Kerbschlagzähigkeit ist auf Anfrage (vor Auftragserteilung) möglich.

- ✓ Eignung für Feuerverzinkung nach Anschweißvorgang muss prozessbezogen analysiert und freigegeben werden.
- ✓ Die Tragfähigkeitsangabe entspricht der Mindesttragfähigkeit in allen Belastungsrichtungen. Höhere Tragfähigkeiten durch optimierte Anbringung oder Anwendung (vgl. Tragfähigkeitstabellen/Betriebsanleitung).

Weitere wichtige RUD-spezifische Informationen und Besonderheiten zu unseren RUD-Anschlagpunkten finden Sie auf Seite 9 und in der jeweiligen Betriebsanleitung (www.rud.com).

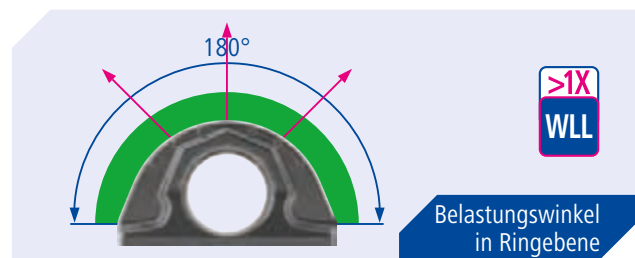
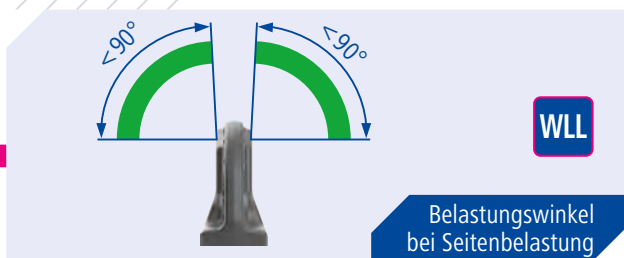

ABA // Technische Daten

Kurzbezeichnung	WLL [t]	Gewicht [kg/St.]	T [mm]	A [mm]	B [mm]	C [mm]	D [mm]	E [mm]	F [mm]	Schweißnaht	Best.-Nr.
ABA – Allseitig belastbarer Anschweißpunkt											
ABA 0,8t	0,8	0,2	32	22	12	70	32	12	50	a 3	7907698
ABA 1,6t	1,6 (4)	0,45	42	30	16	100	35	16	57	a 4	7900352
ABA 3,2t	3,2 (9)	1,15	59	41	23	137	50	21	80	a 6	7900353
ABA 5t	5 (12)	2,26	72	51	27	172	60	28	99	a 7	7900354
ABA 10t	10 (20)	5,37	95	70	38	228	80	35	130	a 8	7900355
ABA 20t	20	10,72	135	90	52	272	115	40	175	a 12	7902174
ABA 31,5t	31,5	18,33	154	108	64	320	130	50	204	a 15	7902175

() = höhere Tragfähigkeit bei Belastung in Ringebene

Technische Änderungen vorbehalten.

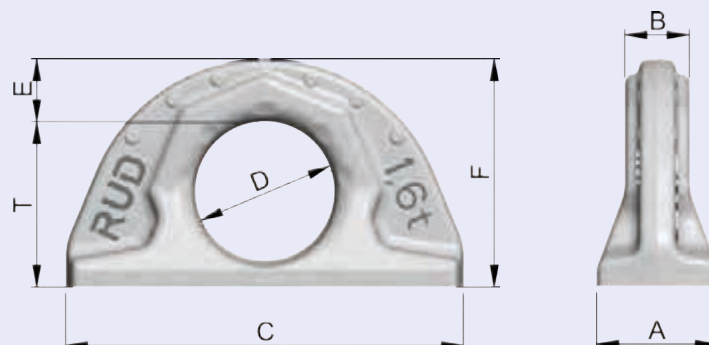



Die ideale Lösung für geteilte Krafteinleitung

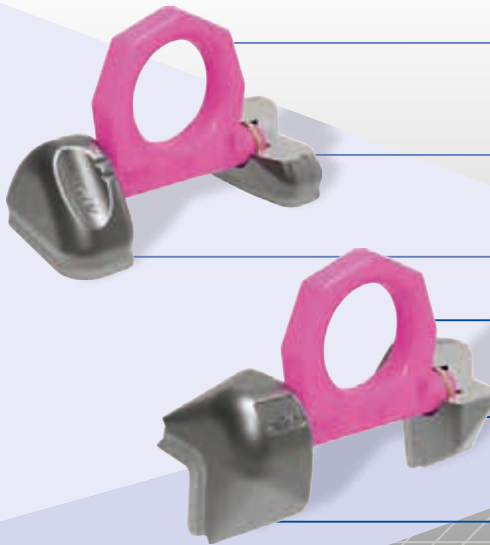

Kein aufwendiges Ausrichten der Anschweißklötze zur Ringlasche

Teile durch Radialklemmfeder fest verbunden

Kein Unterrosten: umlaufende HY-schweißnaht.



VRBS-FIX // VRBK-FIX

VIP-Ringock-schweißbar-FIX

VIP-Ringbock-Kante-FIX

4:1



DGUV Test



-40°
200°C

400°C
max.

VRBS-FIX



VRBK-FIX



- ✓ **Geteilte Krafteinleitung** durch Mehrpunkt-Befestigung.
- ✓ **VRBS-FIX: Einhänggebügel bis 180° schwenkbar.**
VRBK-FIX: Einhänggebügel mit erweitertem Schwenkbereich (bis 270°).
- ✓ **Belastung bis 90° in Ringebene möglich.**
- ✓ Durch die **Schweißnahtanordnung (HY durchgehend)** werden die Forderungen der DIN EN 1090 erfüllt, d.h. durch die geschlossene Naht können keine Spalt-Korrosionsansätze entstehen (damit für Konstruktionen im Freien einsetzbar). Die umlaufende Schweißnaht HY benötigt nur ein geringes Schweißvolumen.



VRBS-FIX

Der neue VRBS-FIX mit erheblichen Verbesserungen! Einsetzbar bis -40 °C.



VRBK-FIX

Optimal für Kanten – erspart die Hälfte der Anschlagpunkte.

Produktmerkmale

VIP-Ringbock-schweißbar-FIX / VIP-Ringbock-Kante-FIX

Produktmerkmale VRBS-FIX / VRBK-FIX

- ✓ **Klemmfeder** wirkt geräuschkämpfend und hält die Aufhängeöse in der gewünschten Richtung; dadurch einfaches Einhängen des Anschlagmittels möglich.
- ✓ **Patentierter Markierungen zur einfachen Feststellung der Ablegereife.** VRBS-FIX: Eingeschmiedete Markierungen zur einfachen Feststellung des Belastungswinkels.
- ✓ Einfache und prozesssichere Positionierung für die Schweißung durch vormontierte Einheiten aus Einhängösen und Anschweißklötzen.
- ✓ Deutliche Kennzeichnung der Mindesttragfähigkeit für alle Belastungsrichtungen.
- ✓ Das Anschweißteil ist aus einem gut schweißbaren Werkstoff geschmiedet.

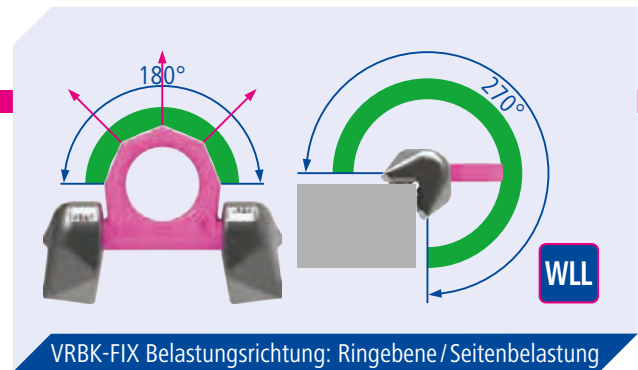
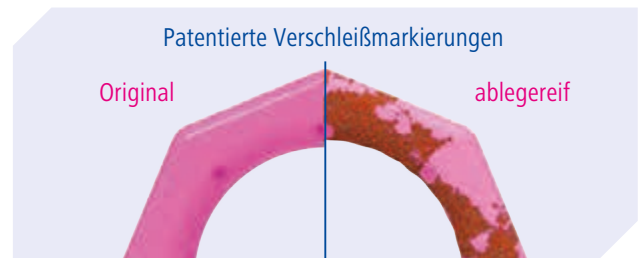
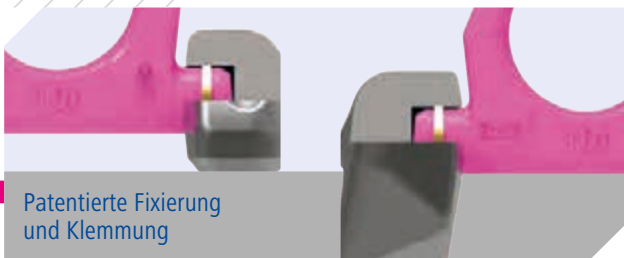

Der VRBS-FIX und VRBK-FIX werden in verschiedensten Belastungsrichtungen verwendet.
Beachten Sie die Angaben in der Tragfähigkeitstabelle auf Seite 84.

Produktmerkmale / Anwendungsspezifische Merkmale VRBS-FIX / VRBK-FIX

- ✓ Geprüft und zertifiziert durch die DGUV.
Prüfgrundlage: GS-OA-15-04:2012-05

VRBS-FIX
Bescheinigungs-Nr.: OA 1651057



VRBK-FIX
Bescheinigungs-Nr.: OA 1451019



- ✓ Wesentliche Produktmerkmale von VRBS-FIX und VRBK-FIX sind Gegenstand von Schutzrechtsanmeldungen.
- ✓ Einfache und schnelle Schweißmontage.
- ✓ Nachweis der Tieftemperatur-Eignung bis -40°C über Kerbschlagzähigkeit ist auf Anfrage (vor Auftragserteilung) möglich.

Weitere wichtige RUD-spezifische Informationen und Besonderheiten zu unseren RUD-Anschlagpunkten finden Sie auf Seite 9 und in der jeweiligen Betriebsanleitung (www.rud.com).

**VRBS-FIX / VRBK-FIX // Technische Daten**

Kurzbezeichnung	WLL [t]	Gewicht [kg/St.]	T [mm]	A [mm]	B [mm]	C [mm]	D [mm]	E [mm]	F [mm]	Schweißnaht	Best.-Nr.
VRBS-FIX – VIP-Ringbock mit umlaufender Schweißnaht											
VRBS-FIX 4t	4	0,94	74	60	14	39	48	132	69	HY 3	7999019
VRBS-FIX 6,7t	6,7	2,24	97	88	20	50	60	167	91	HY 5	7999020
VRBS-FIX 10t	10	3,72	108	100	22	60	65	191	100	HY 6	7999021
VRBS-FIX 16t	16	8,23	140	130	30	72	90	267	134	HY 9	7999301
VRBS-FIX 31,5t	31,5	18,36	202	160	42	99	130	366	195	HY 12	7999302
VRBS-FIX 50t	50	64,86	330	246	70	148	230	596	335	HY 19	7906272
VRBS-FIX 100t	100	126,85	390	320	97	195	250	763	392	HY 28	7906273
VRBK-FIX – VIP-Ringbock-schweißbar für 90°-Kanten											
VRBK-FIX 4t	4	1,05	65	32	14	28	48	140	29	HY 4 + a 3	7902149
VRBK-FIX 6,7t	6,7	2,16	84	40	20	35	60	180	33	HY 5 + a 3	7902150
VRBK-FIX 10t	10	4,40	94	52	22	46	65	212	46	HY 8 + a 3	7902256
VRBK-FIX 31,5t	31,5	24,84	177	89	42	78	130	394	70	HY 17	7906225
VRBK 50t	50	76,35	303	133	70	118	230	626	96	HY 25	7904653

Technische Änderungen vorbehalten.

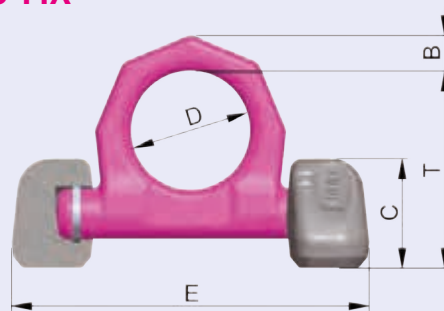
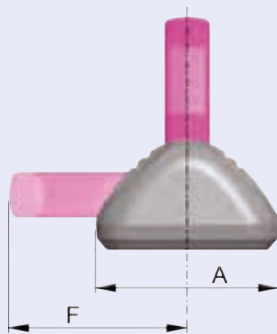
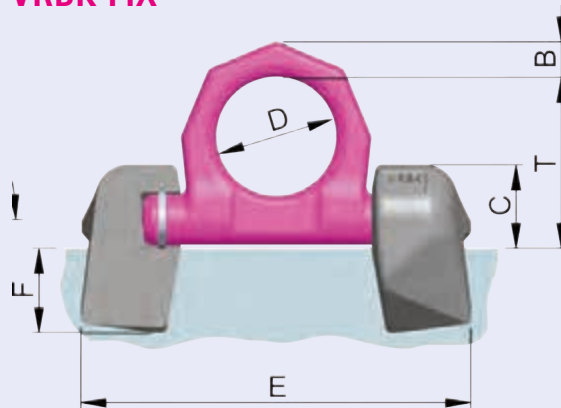
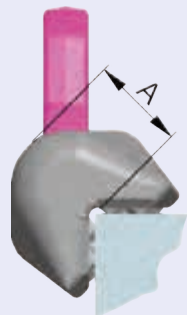
VRBS-FIX**VRBK-FIX**

VRL Ringlasche Oktagon // Technische Daten

Kurzbezeichnung	WLL [t]	Gewicht [kg/St.]	T [mm]	A [mm]	B [mm]	C [mm]	D [mm]	E [mm]	F [mm]	G [mm]	Best.-Nr.
VRL Ringlasche Oktagon											
VRL-FIX 4t	4	0,4	55	107	14	69	48	17	18	76	7906890
VRL-FIX 6,7t	6,7	0,90	71	134	20	91	60	23	23	99	7906891
VRL-FIX 10t	10	1,44	78	147	19	97	65	26	29	105	7906892
VRL-FIX 16t	16	3,2	104	204	27	131	90	35	37	146	7906893
VRL-FIX 31,5t	31,5	8,8	152	292	41	192	130	46	47	214	7906894
VRL-FIX 50t	50	27,9	265	510	70	335	230	63	63	371	7907412
VRL-FIX 100t*	100	64,4	295	206	97	417	250	90	90	447	7906204

* = Ringlasche phosphatiert

Technische Änderungen vorbehalten.

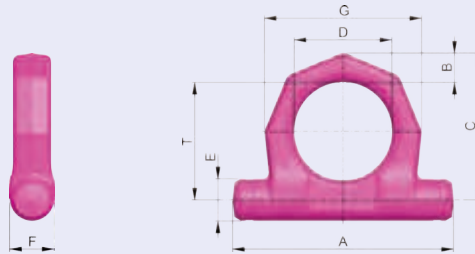

VRBS-FIX / VRBK-FIX / Anschweißklötze // Technische Daten

Kurzbezeichnung	WLL [t]	Gewicht [kg/St.]	T [mm]	A [mm]	B [mm]	C [mm]	D [mm]	E [mm]	F [mm]	Schweißnaht	Best.-Nr.
VRBS-FIX – Anschweißklötz											
VASK-FIX 4t	4	0,28	27	60	-	38	15,5	-	29	HY 3	7999025
VASK-FIX 6,7t	6,7	0,63	37	88	-	52	21,5	-	34	HY 5	7999026
VASK-FIX 10t	10	1,15	43	100	-	60	26,5	-	44	HY 6	7999027
VASK-FIX 16t	16	2,43	52	130	-	72	33	-	62	HY 9	7999290
VASK-FIX 31,5t	31,5	4,93	71	160	-	99	44	-	76	HY 12	7999291
VASK-FIX 50t	50	18,4	98	246	-	148	66	-	123	HY 19	7906205
VASK-FIX 100t	100	41,9	142	320	-	195	94	-	166	HY 28	7906206
VRBK-FIX – Anschweißklötz											
VASKK-FIX 4t	4	0,33	17,5	32	-	28	15,5	-	30	HY 4 + a 3	7901699
VASKK-FIX 6,7t	6,7	0,61	23,5	40	-	35	21,5	-	34	HY 5 + a 3	7901700
VASKK-FIX 10t	10	1,5	29	52	-	46	26,5	-	46	HY 8 + a 3	7901701
VASKK-FIX 31,5t	31,5	8,1	47	89	-	78	44	-	69	HY 17	7906354
VASKK-FIX 50t	50	23,5	71	133	-	118	67	-	96	HY 25	7903914

Technische Änderungen vorbehalten.





Produktmerkmale VRBS

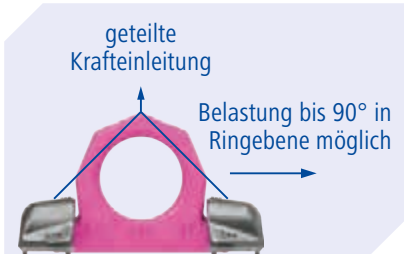

- ✓ **Geteilte Krafteinleitung** durch Mehrpunkt-Befestigung.
- ✓ **Einhängebügel bis 180° schwenkbar.**
- ✓ **Belastung bis 90° in Ringebene möglich.**



VRBS

Schweißbarer Ringbock mit geteilter Krafteinleitung

VRBS

VIP-Ringbock-schweißbar

4:1



- ✓ **Deutliche Kennzeichnung der Mindesttragfähigkeit für alle Belastungsrichtungen.**
- ✓ **Patentiert Markierungen zur einfachen Feststellung der Ablegereife.**
- ✓ **Distanznoppen** am Anschweißklotz für den nötigen Luftspalt zur Wurzelschweißung.
- ✓ Anschweißteil ist aus einem gut schweißbaren Werkstoff geschmiedet.
- ✓ Bauteil entspricht den Prüfgrundsätzen der BG/DGUV „GS-OA-15-04“



Beachten Sie die Angaben in der Tragfähigkeitstabelle auf Seite 86.

Technische Daten

VIP-Ringbock-schweißbar

Anwendungsspezifische Merkmale VRBS

- ✓ Nachweis der Tieftemperatur-Eignung bis -40°C über Kerbschlagzähigkeit ist auf Anfrage (vor Auftragserteilung) möglich.

Weitere wichtige RUD-spezifische Informationen und Besonderheiten zu unseren RUD-Anschlagpunkten finden Sie auf Seite 9 und in der jeweiligen Betriebsanleitung (www.rud.com).

VRBS // Technische Daten

Kurzbezeichnung	WLL [t]	Gewicht [kg/St.]	T [mm]	A [mm]	B [mm]	C [mm]	D [mm]	E [mm]	F [mm]	Schweißnaht	Best.-Nr.
VRBS – VIP-Ringbock-schweißbar											
VRBS 4t	4	0,8	65	62	14	28	48	135	71	HY 4 + a 3	7992488
VRBS 6,7t	6,7	1,6	84	88	20	39	60	170	92	HY 5,5 + a 3	7992489
VRBS 10t	10	3,0	95	100	22	46	65	195	100	HY 6 + a 4	7992490
VRBS 16t	16	6,6	127	130	30	57	90	263	134	HY 8,5 + a 4	7992491
VRBS 31,5t	31,5	15,6	178	160	42	79	130	375	195	HY 18 + a 4	60267
VRBS 50t	50	54	313	240	70	120	230	620	340	HY 25 + a 8	56834
Kurzbezeichnung	WLL [t]	Gewicht [kg/St.]	T [mm]	A [mm]	B [mm]	C [mm]	D [mm]	E [mm]	F [mm]	G [mm]	Best.-Nr.
VRL Ringlasche Oktagon											
VRL-FIX 4t	4	0,4	55	107	14	69	48	17	18	76	7906890
VRL-FIX 6,7t	6,7	0,90	71	134	20	91	60	23	23	99	7906891
VRL-FIX 10t	10	1,44	78	147	19	97	65	26	29	105	7906892
VRL-FIX 16t	16	3,2	104	204	27	131	90	35	37	146	7906893
VRL-FIX 31,5t	31,5	8,8	152	292	41	192	130	46	47	214	7906894
VRL-FIX 50t	50	27,9	265	510	70	335	230	63	63	371	7907412
VRL-FIX 100t*	100	64,4	295	206	97	417	250	90	90	447	7906204
Kurzbezeichnung	WLL [t]	Gewicht [kg/St.]	T [mm]	A [mm]	B [mm]	C [mm]	D [mm]	E [mm]	F [mm]	Schweißnaht	Best.-Nr.
VASK – VRBS Anschweißklotz											
VASK 4t	4	0,13	19	62	-	28	-	-	30	HY 4 + a 3	7992004
VASK 6,7t	6,7	0,34	24	88	-	39	-	-	36	HY 5,5 + a 3	7992005
VASK 10t	10	0,63	31	100	-	46	-	-	46	HY 6 + a 4	7992007
VASK 16t	16	1,6	39	130	-	57	-	-	57	HY 8,5 + a 4	7992008
VASK 31,5t	31,5	3,0	49	160	-	78	-	-	82	HY 18 + a 4	7987160

* = Ringlasche phosphatiert

Technische Änderungen vorbehalten.

VRBS

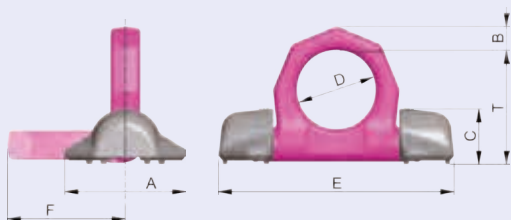

VRL Oktagon

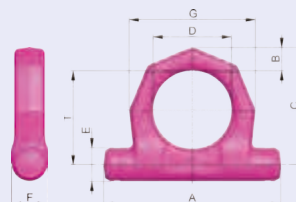

VASK

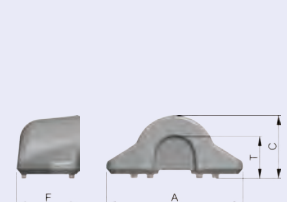



Die kompakte Anschweißlösung



180° schwenkbar

Aufhängebügel & Anschweißklotz bei VLBS-U durch Haltefeder unverlierbar

Aufhängebügel in gewünschter Position einstellbar (VLBS-U)



VLBS // VLBS-U

VIP-Lastbock-schweißbar

VIP-Lastbock-schweißbar unverlierbar

4:1



DGUV Test

180°

-20°–200°C

400°C max.

VLBS-U-LT

-45°–200°C

LBS-RS

-100°–200°C



Funktionsoptimierte Form der Einhängeöse

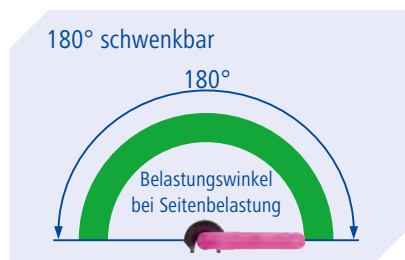

180° schwenkbar

180°

Belastungswinkel bei Seitenbelastung

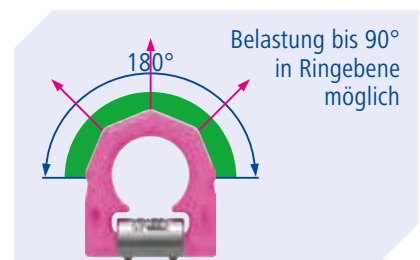

Belastung bis 90° in Ringebene möglich

- ✓ **VLBS-U, VLBS-U-LT, VLBS-P: Funktionsoptimierte Form der Einhängeöse** für bessere Abstützung bei Seitenbelastung und Schutz der Klemmfeder.
- ✓ **Einhängebügel bis 180° schwenkbar.** VLBS-P: Einhängeglied/- Bügel mit erweitertem Schwenkbereich.
- ✓ **Belastung bis 90° in Ringebene möglich.**
- ✓ **Klemmfeder** wirkt geräuschkämpfend und hält die Aufhängeöse in der gewünschten Richtung; dadurch einfaches Einhängen des Anschlagmittels möglich.



VLBS / VLBS-U

Universeller Anschweißpunkt mit vielfältigem Einsatzbereich im Maschinen- und Anlagenbau

- ✓ **VLBS-U, VLBS-U-LT, LBS-RS: Distanznoppen am Anschweißklotz** für den nötigen Luftspalt zur Wurzelschweißung.
- ✓ **Deutliche Kennzeichnung der Mindesttragfähigkeit** für alle Belastungsrichtungen.

Produktmerkmale

VIP-Lastbock-schweißbar / VIP-Lastbock-schweißbar-unverlierbar

- ✓ Einfache und prozesssichere Positionierung für die Schweißung durch vormontierte Einheiten aus Einhängösen und Anschweißklötzen. Einfaches Lackieren durch Fixieren der Einhängöse.
- ✓ VLBS, VLBS-U-LT, VLBS-P: Das Anschweißteil ist aus einem gut schweißbaren Werkstoff geschmiedet.
- ✓ Eignung für Feuerverzinkung nach Anschweißvorgang muss prozessbezogen analysiert und freigegeben werden (nur VLBS).
- ✓ Bauteil entspricht den Prüfgrundsätzen der BG/DGUV „GS-OA-15-04“.
- ✓ VLBS: Geprüft und zertifiziert durch die DGUV:
 - Prüfgrundlage: GS-OA-15-04:2012-05
 - Bescheinigungs-Nr.: OA 1451021
- ✓ Wesentliche Produktmerkmale des VLBS sind Gegenstand von Schutzrechtsanmeldungen.

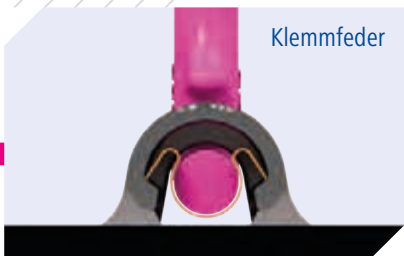

Produktmerkmale / Anwendungsspezifische Merkmale VLBS / VLBS-U-LT

- ✓ VLBS-P: Für Rohrdurchmesser $\varnothing 82 - \varnothing 220$ mm (Bei größeren Rohrdurchmessern kann die Standardvariante VLBS verwendet werden).
- ✓ VLBS-U-LT: Oberfläche phosphatiert. Nachweis der Tieftemperatur-Eignung bis -45°C über Kerbschlagzähigkeit. LBS-RS: Bauteil aus 1.4571: dadurch höhere Beständigkeit gegen innerkristalline Korrosion.
- ✓ Einfache und schnelle Schweißmontage.
- ✓ VLBS, VLBS-P, LBS-RS: Nachweis der Tieftemperatur-Eignung bis -40°C über Kerbschlagzähigkeit ist auf Anfrage (vor Auftragserteilung) möglich.

Weitere wichtige RUD-spezifische Informationen und Besonderheiten zu unseren RUD-Anschlagpunkten finden Sie auf Seite 9 und in der jeweiligen Betriebsanleitung (www.rud.com).



**VLBS-U / VLBS / VLBS-U-LT // Technische Daten**

Kurzbezeichnung	WLL [t]	Gewicht [kg/St.]	T [mm]	A [mm]	B [mm]	C [mm]	D [mm]	E [mm]	F [mm]	G [mm]	H [mm]	Schweißnaht	Best.-Nr.
VLBS-U – VIP-Lastbock-schweißbar-unverlierbar (mit Klemmfeder)													
VLBS-U 1,5t	1,5	0,35	65	33	66	25	38	40	14	33	14	HV5 + a 3	7993035
VLBS-U 2,5t	2,5	0,47	75	36	77	27	45	48	16	40	14	HV7 + a 3	7994830
VLBS-U 4t	4	0,76	83	42	87	31	51	52	18	46	16	HV8 + a 3	7993036
VLBS-U 6,7t	6,7	1,9	117	61	115	44	67	73	24	60	22	HV12 + a 4	7993037
VLBS-U 10t	10	2,9	126	75	129	55	67	71	26,5	60	26	HV16 + a 4	7993040
VLBS-U 16t	16	6,8	174	96	190	69	100	105	40	90	26	HV25 + a 6	7906640
VLBS – VIP-Lastbock-schweißbar													
VLBS 1,5t*	1,5	0,35	65	33	66	25	38	40	14	33	14	HV5 + a 3	7993115
VLBS 2,5t*	2,5	0,47	75	36	77	27	45	48	16	40	14	HV7 + a 3	7995346
VLBS 4t*	4	0,76	83	42	87	31	51	52	18	46	16	HV8 + a 3	7993116
VLBS 6,7t*	6,7	1,9	117	61	115	44	67	73	24	60	22	HV12 + a 4	7993117
VLBS 10t*	10	2,9	126	75	129	55	67	71	26,5	60	26	HV16 + a 4	7993118
VLBS 16t*	16	6,8	174	96	190	69	100	105	40	90	26	HV25 + a 6	7993041
VLBS-U-LT – VIP-Lastbock-schweißbar für Tieftemperaturen													
VLBS-U-LT 2,5t	2,5	0,47	75	36	77	27	45	48	16	40	14	HV7 + a 3	7903522
VLBS-U-LT 4t	4	0,76	83	42	87	31	51	52	18	46	16	HV8 + a 3	7903400
VLBS-U-LT 6,7t	6,7	1,9	117	61	115	44	67	73	24	60	22	HV12 + a 4	7903684
VLBS-U-LT 10t	10	2,9	126	75	129	55	67	71	26,5	60	26	HV16 + a 4	7903135

* = ohne Klemmfeder

Technische Änderungen vorbehalten.

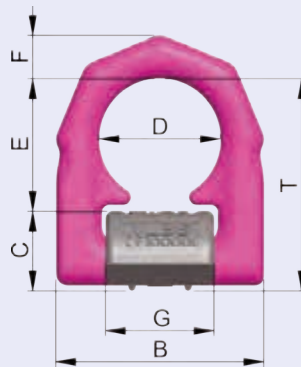
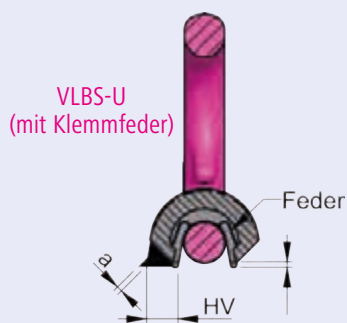
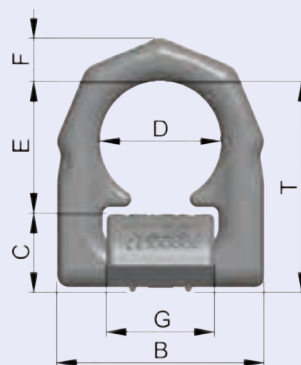
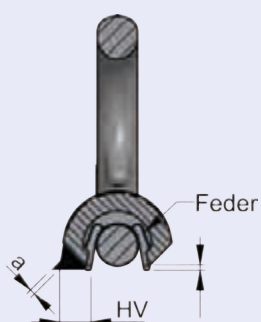
VRLBS / VLBS-U**VLBS-U-LT**

VLBS-P / LBS-RS // Technische Daten

Kurzbezeichnung	WLL [t]	Gewicht [kg/St.]	T [mm]	A [mm]	B [mm]	C [mm]	D [mm]	E [mm]	F [mm]	G [mm]	H [mm]	Schweißnaht	Best.-Nr.
VLBS-P – VIP-Lastbock-schweißbar-Pipes (für Rohre)													
VLBS-P 4t	4	0,8	87	45	87	35	51	52	18	46	16,5	HV13 konkav	7995472
LBS-RS – Lastbock schweißbar rostfrei													
LBS (1) RS-0,5t	0,5	0,3	64	32	65	25	36	39	13,5	33		HV4 + a 3	51630
LBS (3) RS-1t	1	0,6	81	42	85	31	50	50	16,5	46		HV7 + a 3	51740
LBS (5) RS-2t	2	1,7	116	61	110	44	65	72	22,5	60		HV12 + a 4	53377

Technische Änderungen vorbehalten.

VLBS-P

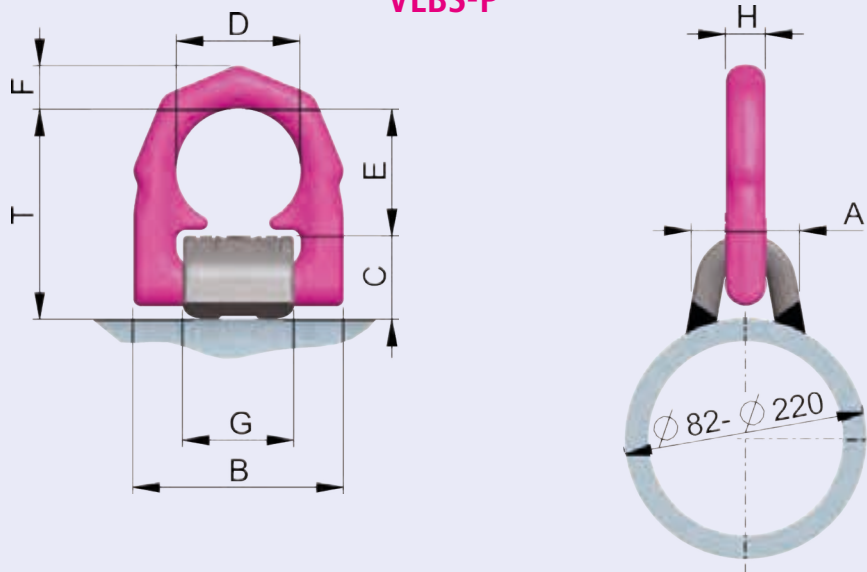

LBS-RS

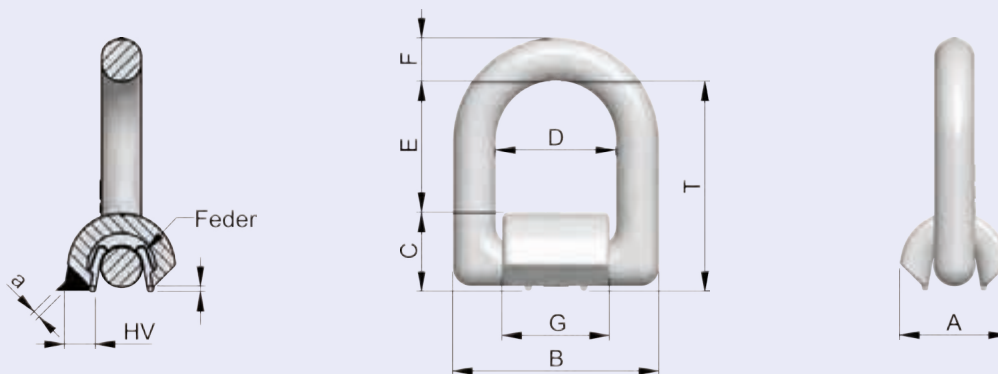



Der schweißbare Haken für jedes Anschlagmittel

Als Anschweißpunkt an Traversen und Trägern

Für Seile und Rundschnellen

Für Anschlagmittel mit Öse oder Ovalring

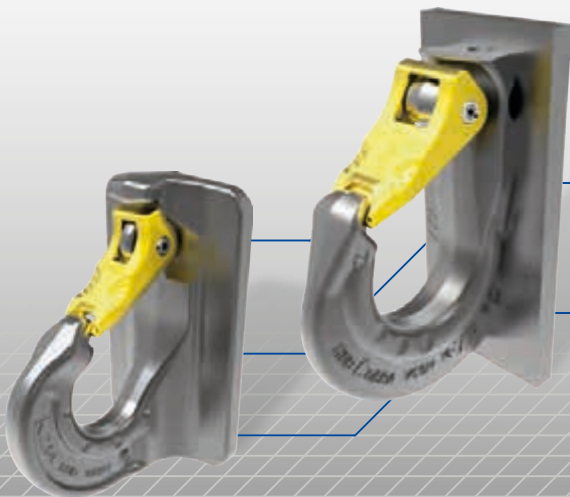

VABH-W // VCGH-S

VIP-Anschweißhaken

4:1

350°C max.

VABH-B

-40°C – 200°C

VCGH-G

-20°C – 200°C

mit allen gängigen Anschlagmitteln kombinierbar

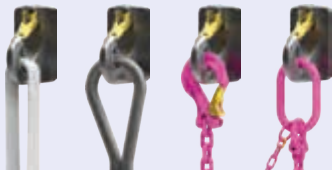

Patentierter Verschleißmarkierungen

Original

ablegereif

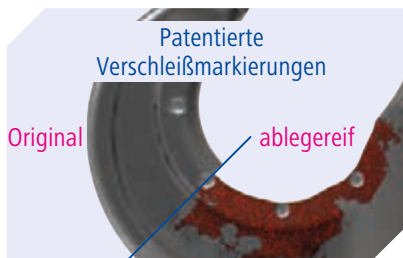

Robuste, geschmiedete Hakenklappe



- ✓ **Kombinierbar mit allen gängigen Anschlagmitteln ohne zusätzliches Verbindungselement.**
- ✓ **Patentierter Markierungen zur einfachen Feststellung der Ablegereife.**
- ✓ **Robuste geschmiedete Sicherungsklappe.**
- ✓ Oberfläche phosphatiert.
- ✓ Anschweißpunkt auch als Baggerhaken verwendbar.
- ✓ Einfache und schnelle Schweißmontage.



VABH-W // VCGH-S

Als Anschweißpunkt an Traversen, für Seilschnellen, Rundschnellen und Anschlagmittel mit Öse und Ovalring

- ✓ VCGH-S: Das Anschweißteil besteht aus einem gut schweißbaren Werkstoff.

Produktmerkmale

VIP-Anschweißhaken

Anwendungsspezifische Merkmale VABH-W / VCGH-S

✓ VABH-W: Werkstoff des Anschweißteils: 1.6541 (23Mn-NiCrMo52) (Anschweißhinweise in der Betriebsanleitung beachten).

Weitere wichtige RUD-spezifische Informationen und Besonderheiten zu unseren RUD-Anschlagpunkten finden Sie auf Seite 9 und in der jeweiligen Betriebsanleitung (www.rud.com).

VABH-W

Einsatzbereich in Hakenebene: 150°
Einsatzbereich bei Seitenbelastung: +45°, -45°

VCGH-S

Einsatzbereich in Hakenebene: 45°
Einsatzbereich bei Seitenbelastung: +15°, -15°

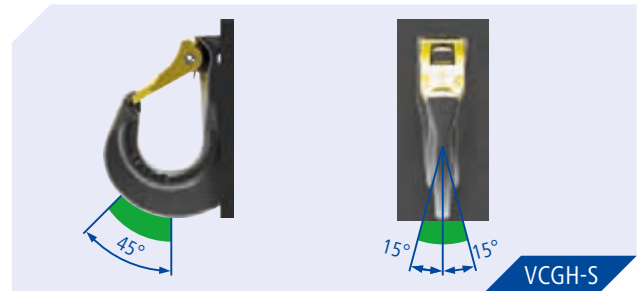
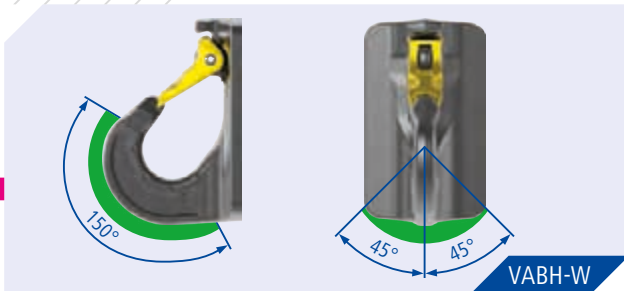

VABH-W / VCGH-S // Technische Daten

Kurzbezeichnung	WLL [t]	Gewicht [kg/St.]	T [mm]	A [mm]	B [mm]	C [mm]	D [mm]	E [mm]	F [mm]	I [mm]	Schweißnaht	Best.-Nr.
VABH-W – VIP Anschweißhaken												
VABH-W 1,5t	1,5	0,8	26	7,5	76	115	111	70	26	38	a 4	7991208
VABH-W 2,5t	2,5	1,8	33	8,5	98	148	143	85	31,5	49	a 5	7991209
VABH-W 4t	4	3,12	46	12	119	168	164	104	35	59	a 6	7991210
VABH-W 6,7t	6,7	5,89	51	13	147	205	200	120	40	70	a 6	8502239
VCGH-S – VIP Anschweißhaken												
VCGH-S 16	10	5,67	49	15	141	200	220	100	48	69	a 8	7984047
VCGH-S 20	16	8,4	69	20	187	272	288	120	63	87	a 8	7984310
VCGH-S 22	20	14,5	74	20	196	276	292	120	63	92	a 8	7984312

Technische Änderungen vorbehalten.





RUD Ketten
Rieger & Dietz GmbH u. Co. KG
Friedensinsel
73432 Aalen / Germany
Tel. +49 7361 504-1370 / Fax. +49 7361 504-1171
sling@rud.com / www.rud.com



Engineered and made
in the heart of Europe!

